

MILLI GURLUŞYK - BINAGÄRLIK IŞLERINIŇ TÄZE NUSGALARY

10-njy noýabrda türkmen paýtagtynda hormatly Prezidentimiz Gurbanguly Berdimuhamedowyň gatnaşmagynda Aşgabat şäherini ösdürmegiň 13-nji tapgyrynyň çäklerinde gurlan köpsanly desgalaryň açylyş dabaralary boldy. Açylyş dabaralary Oguzhan köçesiniň durky täzeleşen günorta böleginiň ugrundan geçirildi. Bu ýerde belent ýaşayyş jaýlaryny, edara binalaryny, durmuş medeni maksatly desgalary hem-de döwrebap düzümleri öz içine alýan paýtagtymyzyň täze toplumu peýda boldy.

Umumy meýdany 970 müň inedördül metre barabar bolan bu uly toplum 30-dan gowrak desgany, şol sanda ýaşayyş jaýlarynyň 11-sini, edara binalarynyň 12-sini, umumybilim berýän mekdepleriň 2-sini hem-de çagalara baglarynyň 2-sini, saglyk öýüni, söwda – dynç alyş merkezini we köp gatly awtomobil duralgalaryny özüne birleşdirdi.

Ýurdumyzyň baş şäheriniň çäkleriniň giňelýändigini hem-de ilatynyň sanynyň artýandygyny nazara alnyp, işlenip taýýarlanan iri taslamanyň tanyşdyrylyşy 2013-nji ýylyň fewral aýynda boldy. Şonda döwlet Baştutanymyz geljekki desgalaryň çyzgylary bilen tanyşyp, binagärlik pikirlerini iş ýüzünde durmuşa geçirmek hem-de adamlar üçin has oňaly şertleri döretmek boýunça gymmatly maslahatlary berip, paýtagtymyzyň täze gurluşyklarynyň ählisinde ýokary ölçeglere, şol sanda ekologiýa we bezeg babatda ölçeglere laýyk gelyän ýokary hilli, döwrebap gurluşyk serişdeleriniň ulanylmalydygyny belledi.

Milli Liderimiz paýtagtymyzy ösdürmek we abadanlaşdyrmak, şäher düzümini mundan beýläk-de döwrebaplaşdyrmak meselelerine uly üns berip, innowasion tehnologiýalaryň, ylmy-tehniki ösüşiň öndebaryjy gazananlarynyň hem-de bu ulgamda dünýäniň iň oňat tejribesini

TÄZE BINA





niň giňden ornaşdyrylmagynyň Aşgabatda ýaýbaňlandyrylan giň möçberli şähergurluşyk maksatnamasynyň esasy ugry bolup durýandygyny nygtaýar.

Hormatly Prezidentimiz adamlaryň ýaşayş-durmuşy, döredijilikli zähmeti hem-de dynç almagy babatda has oňaýly şertleri üpjün etmek üçin, taslamalar işlenip taýýarlanylanda we durmuşa geçirilende, ähli işlere oýlanyşykly çemeleşmelidigini belläp, bu talaplaryň paýtagtymyza hem-de ýurdumyzyň ähli sebitlerinde alnyp

barylýan gurluşyk işlerine hem deň derejede deňgünlüligini belledi.

2013-nji ýylyň awgust aýynda hormatly Prezidentimiz Gurbanguly Berdimuhamedow Aşgabat şäherini ösdürmegiň 13-nji tapgyrynyň taslamasynyň durmuşa geçirilmegine badalga berdi. Bu taslamanyň esasy aýratynlygy onuň amala aşyrylmagynyň hususy gurluşyk kompaniýalaryna – Türkmenistanyň Senagatçylyk we telekeçiler birleşmesiniň agzalaryna ynanylmagundan ybaratdyr. Paýtagtymyzy ösdürmegiň 13-nji tapgyrynyň desgalarynyň potratçylarynyň arasynda «Gujurly inžener», «Rysgally zähmet», «Aga gurluşyk», «Polat Gurluşyk», «Gümmez gurluşyk», «Dürli ýaz», «Nusaý ýollary», «Baýly-Gurluşyk», «Myradym», «Çeper gurluşyk», «Ösüş gurluşyk», «Ussat Inžener», «Nur-Zaman», «Ojar Aziýa» hususy kärhanalary we «Ajayp bina», «Çyzgy», «Muhammet Balkan», «Dowamat», «Berk ýol» hojalyk jemgyýetleri bar.

Munuň özi milli ykdysadyýetimizde hususy ulgamyň ornunyň barha artýandygyna şaýatlyk edýär. Maýa goýum taslamalaryny karlaşdyrmak boýunça döredilýän şertler, hukuk binýady, dünýäniň dürli ýurtlaryndan kärdeşleri bilen tejribe alyşmaga hem-de hyzmatdaşlyk etmäge berilýän goldaw ýurdumyza telekeçiligiň okgunly ösmegine ýardam edýär.

Türkmenistanyň Senagatçylyk we telekeçiler birleşmesi tarapyndan tutuş ýurdumyz boýunça medeni-durmuş maksatly desgalaryň yüzlerçesinde netijeli işler alnyp barylýar, hususy gurluşyk kärhanalary tarapyndan ýurdumyzyň dürli sebitlerinde täze ýaşayş jaýlary, mekdepler, çagalar baglary, sport toplumlary we

beýleki durmuş ähmiýetli desgalar yzygiderli ulanmaga berilýär. Türkmenistanyň Senagatçylyk we telekeçiler birleşmesiniň agzalaryna «Awaza» milli syýahatçylyk zolagynda hem köpsanly desgalaryň gurluşygy ynanyldy. Welaýatlary ösdürmegiň giň möçberli maksatnamalaryny amala aşyrmak babatda hem ýurdumyzyň telekeçilerine möhüm orun degişlidir. Olara möhüm durmuş ähmiýetli desgalaryň gurluşygyny, döwrebap önümçilik toplumlaryny döretmäge ygtyýar berildi.

Ýurdumyzyň telekeçileriniň paýtagtymyzy ösdürmegiň 13-nji tapgyrynyň çäklerinde giň möçberli işleri amala aşyrmagy döwlete dahysyz ulgamyň ykdysady kuwwatynyň artýandygyna, önümçilik we hünär kuwwatynyň barha berkeýändigine şaýatlyk edýär.

Bitarap Türkmenistan we Garaşsyzlyk şaýollarynyň arasynda iki ýarym kilometrdan gowrak ýere uzalyp gidýän Oguzhan köçesiniň täze bölegi awtoulag hereketini dolandyrmagyň we energiýa serişdelerini tygşytlajy tehnologiýalary ulanmak arkaly ýol ysýklarynyň döwrebap ulgamlary, maglumat tablolar bilen üpjün edilip, häzirkiki döwrüň talaplaryna doly laýyk getirildi. Bu ýerde ýoluň gatnaw bölegini hem-de ýanyodalary täzelemek boýunça işler ýerine ýetirildi. Köçäniň ugrunda bezeg açaç nahallary oturdyldy.

Ýoluň gatnaw böleginiň umumy ini 30 metre barabardyr, her ugur boýunça 4 gatnaw zolagy göz öňünde tutuldy. Kömekçi ýollar bilen birlikde, köçäniň giňligi 50 metre golaýdyr. Ýeri gelende aýtsak, kömekçi ýollar esasy ýoluň gatnawyna düşýän agramy has ýeňilleşdirýär hem-de awtoulaglaryň ýaşayş jaý toplumlaryna, söwda

merkezlerine, kafelere, restoranlara hem-de köçäniň ugrunda ýerleşen beýleki desgalara bökdençsiz barmagyny üpjün edýär.

Ýoluň tutuş ugrunda ýerasty geçelgeler, döwrebap bezelen we zerur bolan enjamlar, şol sanda howany çalşýan we ýyladyan ulgamlar bilen üpjün edilen awtobus duralgalary guruldy. Olar ýylyň islendik pasynda ýolagçylara oňaýly şertleri döredýär.

Ýol gurluşygy ulgamynda öňdebaryjy tehnologiýalary özünde jemleýän hem-de ähli görkezijiler babatda iň ýokary halkara ölçeglerine laýyk gelýän awtomobil ýolunyň





nobatdaky böleginiň ulanmaga berilmegi Türkmenistanyň durmuş-ykdysady taýdan üstünlüklü ösmeginiň möhüm ugurlarynyň biri hökmünde ulag-kommunikasiýa düzümünde uly ähmiýete eýedir.

Ýoluň bir tarapynda edara binalary, beýleki tarapynda bolsa Aragatnaşyk ministrliginiň, Goranmak ministrliginiň, Aşgabat şäher häkimliginiň, Oba hojalyk ministrliginiň, Medeniýet ministrliginiň, Senagatçylyk we telekeçiler birleşmesiniň, Syýahatçylyk baradaky döwlet komitetiniň, «Türkmennebitgazgurluşyk» döwlet konserniniň, «Türkmenistan» döwlet täjirçilik bankynyň, Daşary işler ministrliginiň, Döwlet haryt-çig mal biržasynyň buýurmasy boýunça gurlan belent ýaşayyş jaýlary ýerleşýär.



Jemi 638 öýden ybarat bolan ýaşayyş jaýlarynyň 11-si hem ýerasty awtoduralgalar bilen üpjün edildi, olaryň ýanaşyk ýerlerine dürli agaç nahallary hem-de bezeg gülleri ekildi. Bu ýerde çagalar üçin oýun hem-de sport meýdançalary döredildi, jemgyýetçilik çärelerini geçirmeklige niýetlenen aýratyn jaýlar göz önünde tutuldy.

Paýtagtymyzyň beýleki ýaşayyş jaý toplumlarynda bolşy ýaly, bu toplumda hem mekdep ýaşyna çenli terbiýe edaralarynyň desgalary – her biri 600 orunlyk orta mekdepleriň 2-si hem-de her biri 160 körpä niýetlenen çagalar baglarynyň 2-si guruldy.

Döwrebap multimediýa enjamlary hem-de öňdebaryjy tehnologiýalar bilen üpjün edilen bu desgalaryň çagalara döwrebap bilim we terbiýe bermek, mugallymlaryň netijeli işlemegi üçin ähli şertlere hem-de mümkinçiliklere eýedir. Mekdepleriň ikisiniň hem binalary meňzeşdir. Olaryň her biri üç gatdan ybarat bolup, 1,99 gektar meýdanda ýerleşýär. Mekdepleriň abadanlaşdyrylan we bagy-bossanlyga öwürülen çäginini umumy meýdany 14,5 müň inedördül metrden gowrakdyr. Çagalar baglarynyň binalarynyň meýdany 38 müň inedördül metre golaýdyr.

Umumy meýdany 5,8 müň inedördül metre barabar bolan «Owadan» hyzmat ediş öýüniň üç gatly täze binasy şähergurluşygynyň häzirkizaman talaplary nazara alnyp bina edildi. «Owadan» hyzmat ediş öýüniň golaýyndaky «Türkmenhowaýollary» döwlet milli gullugynyň Howa



gatnawlarynyň baş gullugynyň edara binasy hem aýratyn keşbe eýe. Täze binada gullugyň işgärleri we müşderiler üçin has oňaýly şertler döredildi. Birinji we ikinji gatlarda uçar peteklerini satmak üçin niýetlenen kassalaryň 38-si, üçünji gatda hem 5-si bar. Binanyň dördünjü gaty «Türkmenhowaýollary» döwlet milli gullugynyň Howa gatnawlarynyň baş gullugynyň işgärleriniň iş otaglary üçin niýetlenendir.

«Owadan» hyzmat ediş öýüniň beýleki tarapynda «Ätiýaçlandyryş hyzmatlary» ýapyk görnüşli paýdarlar jemgyýetiniň dört gatly ak mermerli edara binasy ýerleşýär. Ol 1,78 gektar meýdany eýeleýär. Onuň ýanaşyk ýerleri döwrebap abadanlaşdyrylyp, dürli agaç nahallary oturdyldy. Bu taslama döwrebap binagärlik-inženerçilik çözümleriniň esasynda ekologiýa taýdan howpsuz serişdeleri ulanmak arkaly amala aşyryldy.

Binanyň öň tarapy altyn reňkli germewler bilen bezeldi. Özboluşly sütünler binanyň görkünü has-da



artdyrýar. Edara binasynyň içki otaglary açyk reňklerde bezeldi, munuň özi binanyň yşyklandyrylyşynda möhüm ähmiýete eýedir. Binanyň bezeginde halkymyzyň milli nyşany bolan türkmen halylarynyň gölleri ulanyldy.

Gidrometeorologiýa baradaky milli komitetiň täze binasynyň daşky keşbinde bu edaranyň işiniň özboluşlylygy şöhlelenýär. Merkezi binanyň iki ganaty bolup, olaryň keşbi termometrleri ýatladýar. Binanyň üçeginde ýerleşdirilen tehniki enjamlaryň – Türkmenistanyň ähli künjeklerinden gidrometeorologiki maglumatlary kabul



edýän ýörite enjamlaryň üsti binagärlik bezeg ulgamlary bilen örtüldi.

Binanyň merkezi girelgesiniň yokarsynda uly görümlü monitor goýlup, onda her üç sagatdan üýtgeýän meteomaglumatlar, şeýle hem Türkmenistanyň tebigy landşaftlarynyň köpdürliligi şöhlelendirilýär.

Täze açylan edara binalarynyň arasynda ýurdumyzyň Syýahatçylyk baradaky döwlet komitetiniň edara binasy hem bar. Baş gatly binada muzeý bolup, onda 400 inedördül meýdanda ýurdumyzyň ajaýyp ýerleri we ýadygärlikleri barada gürrüň berýän eksponatlar ýerleşdirilipdir. Maslahatlary hem-de forumlary geçirmek üçin bu ýerde 300 orunlyk maslahatlar zaly we 50 orunlyk kiçi mejlisler zaly göz önünde tutulypdyr. Şeýle hem arhiw otagy, sport zaly, myhmanlar we işgärler üçin naharhana göwnejaý enjamlaşdyrylypdyr. Tutuş binanyň umumy meýdany 16,7 müň inedördül metre barabardyr.

Onuň golaýynda Aşgabat şäheriniň Köpetdag etrap häkimliginiň binasy ýerleşýär. Bu toplum üçin 34 müň inedördül metre golaý yer bölünip berlipdir. Onda häkimligiň edara binasy we tehniki desgalary, üsti ýapyk



we açyk awtomobil duralgalary guruldy. Edara binasynda maslahatlary geçirmek üçin uly we kiçi zallar enjamlaşdyryldy. Bu binanyň ýanynda etrabyň polisiýa bölüminiň we beýleki dürli etrap gulluklarynyň binalary ýerleşýär.

Täze toplumdaky edara binalarynyň hatarynyň iň ahyrynda «Türkmengaz» döwlet konserniniň «Gazygaý-tadanişleýiş» müdirliginiň binasy ýerleşýär. Üç gatly bina jemi 200 orunlyk iş otaglary bilen üpjün edildi. Binanyň birinji gatynda 300 orunlyk mejlisler zaly ýerleşýär. Mundan

başga-da, binanyň her gatynda duşuşyklary we gepleşik-leri geçirmek üçin otaglar enjamlaşdyryldy.

Gurluşyk senagaty Türkmenistanyň ykdysadyýetiniň ileri tutulýan pudaklarynyň biridir. Ýurdumyzda milli Liderimiziň başyny başlan giň möçberli şähergurluşyk maksatnamasy ýaýbaňlandyryldy. Durmuş-medeni ähmiýetli iri desgalar ýokary depginler bilen bina edilýär. Bular dolandyryş binalary, otaglarynyň ýerleşdirilişi gowulandyrylan ýaşaýyş jaýlary, multimediyä ulgamlary bilen enjamlaşdyrylan döwrebap mekdepler, çagalar baglary,



saglygy goraýyş hem-de medeniýet ulgamynyň desgalary we sport toplumlarydyr.

Türkmen işewürleri Türkmenistanyň gurluşyk bazarında ynamly öňe barýarlar. Hormatly Prezidentimiz Gurbanguly Berdimuhamedowyň nygtaýyş ýaly, telekeçilik başlangyçlaryny goldamak we höweslendirmek boýunça uly işler alnyp barylýar. Bazar gatnaşyklarynyň kemala gelyän şertlerinde munuň özi ykdysady we durmuş syýasatynda möhüm ugurlaryň biridir.

Metbugat habarlary esasynda taýýarlanylady

ENTREPRENEURS OF TURKMENISTAN ARE ABLE TO BUILD CITIES

On November 10, the inauguration ceremony was held in the Turkmen capital with participation of President Gurbanguly



Berdimuhamedov to open many new structures that were built in the framework of 13th urban development phase. The opening ceremony took place along the redeveloped southern section of Oguzkhan Street, where a new district of the capital has been created with high-rise apartment houses, administrative buildings, social and cultural facilities and the modern infrastructure. This urban district occupying a total area of 970 thousand square meters comprises more than 30 structures, including 11 residential houses, 12 administrative buildings, two general educational schools and two kindergartens, as well as a health house, a shopping and entertainment center and multi-level parking lots.

ПРЕДПРИНИМАТЕЛИ ТУРКМЕНИСТАНА СПОСОБНЫ ВОЗВОДИТЬ ГОРОДА

10 ноября в туркменской столице при участии Президента Гурбангулы Бердымухамедова состоялись торжества по случаю открытия многочисленных объектов, возведенных в рамках 13-й очереди городской застройки. Парад открытий состоялся вдоль преобразившегося южного отрезка улицы Огузхана, где вырос новый район столицы с высотными жилыми домами, административными зданиями, объектами социально-культурного назначения и современной инфраструктурой. Этот городской массив общей площадью 970 тысяч квадратных метров включил в себя более 30 объектов, в том числе 11 жилых домов, 12 административных зданий, две общеобразовательные школы и два детских сада, а также дом здоровья, торгово-развлекательный центр и многоуровневые автостоянки.



«TÄZE ZAMANYŇ» GURLUŞYKLARY



TÄZE BINA

Ahal welaýatynyň Derweze etrabynyň çäginde «Täze zaman» döwrebap obanyň desgalarynyň ikinji nobatdaky-synyň açylyş dabarasynyň boldy. Bu ýerde 1 müň 46 hojalyga niýetlenen ýaşaýyş jaýlarynyň 942-si, çagalary bagy, seýilgäh we metjit ulanmaga berildi.

Täze obanyň gurluşygyna 2012-nji ýylyň fewral aýynda hormatly Prezidentimiz Gurbanguly Berdimuhamedowyň gatnaşmagynda badalga berildi. Bir ýyl mundan ozal bolsa, milli Liderimiz bu iri möçberli taslamanyň birinji nobatdaky-synyň çäklerinde bina edilen ýaşaýyş jaýlarynyň we beýleki medeni-durmuş maksatly desgalaryň açylyş dabarasyna gatnaşdy.

Täze obalary döretmek ýurdumyzyň ähli künjeklerini gurşap alan düýpli özgertmeler eýýamy bolan Berkarar döwletimiziň bagtyýarlyk döwriň häsiýetli aýratynlygydyr. Türkmen obalarynyň döwrebaplaşdyrylmagy oňň özgertmeler syýasatynyň möhüm ugurlarynyň birine öwürüldi. Täze obalarda milli ykdysadyýetimiziň möhüm pudagy bolan obasenagat toplumynyň mundan beýläk-de ösdürilmegini üpjün edýän durmuş ähmiýetli möhüm wezipeler çözülýär.

«Türkmenistanyň Prezidentiniň obalaryň, şäherçeleriniň, etrapdaky şäherleriň we etrap merkezleriniň ilatynyň durmuş-ýaşaýyş şertlerini düýpli özgertmek boýunça 2020-nji ýyla çenli döwür üçin Milli maksatnamasy» hut şu ugra gönükdirilendir. Şu maksat bilen, döwlet Baştutanymyz ýurdumyzyň ähli künjeklerinde döwrebap obalaryň we şäherçeleriň gurulmagy baradaky çözümleri kabul etdi. Nusgalyk derejedäki täze obalary ýerlerdäki durmuşyň döwrüň talabyna laýyk, sazlaşykly we amatly, hyzmatlar babatda şäher ölçeglerine mahsus derejede gurulmalydyr. Şunuň ýaly giň möçberli işlere badalga berilmegi bilen, tutuş ýurdumyza gurluşyk işleriniň depginini ýokarlandyryldy. Olarda adamlaryň abadançylygynyň üpjün edilmegi esasy wezipä öwürüldi.

Şunuň ýaly meýilnamalaryň ýerine ýetirilmegi bilen, oba ýerlerine täze ykdysady gatnaşyklar hem-de mümkinçilikler, saglygy goraýyşyň we bilimiň döwrebap hyzmatlary, öňdebaryjy tehnologiýalar ornaşdyrylyp başlandy. Şeýle hem, ýokary hünärlü ýaş işgärler taýýarlanylýar, obasenagat pudagynyň zähmet kuwwatlyklary ýokar-



lanýar. Bu çäreler oba ýerlerinde hil taýdan täze durmuş kadalarynyň kemala gelmegine we berkidilmegine gönükdirilendir.

Bu ýerdäki jaýlar birnäçe görnüşde bolup, olar bir we iki gatly, şeýle hem bir we iki maşgala niýetlenen üç, dört we baş otagly öýlerden ybarat.

Bu obada 240 orunlyk ajaýyp çagalary bagynda körpeleriň sazlaşykly ösmegi we wagtlaryny göwnenajay geçirmegi üçin ähli şertler döredildi. Binalarda giň hem-de ýagty otaglar, şol sanda oňaýly ýatakhana, multimediyä we interaktiv tehnologiýalary bilen üpjün edilen, dersleri geçmäge, hususan-da, daşary ýurt dillerini öwrenmäge hem-de kompýuter sowatlylygyny ele almaga niýetlenen otaglar, aýdym-saz we sport zallary, saglyk otaglary ýerleşýär. Çagalary bagynda ýanaşyk ýerler doly abadanlaşdyryldy. Şol ýerde çagalaryň oýun meýdançalary ýerleşýär.

Geçen ýyl gurlup ulanylmaga berlen iki gatly, 800 okuwça niýetlenen mekdep binasy oba adamlarynyň buýsanjydyr. Onda oba jaýlarynyň döwrüň talabyna laýyk ýokary hilli bilim almagy, ruhy we beden taýdan sagdyn ösmegi üçin ähli mümkinçilikler döredildi. Başlygynyň synplary hem-de matematika, fizika, biologiya, himiya we beýleki dersler üçin niýetlenen okuw otaglary ýörite enjamlary mowzuklaýyn görkezme esbaplary bilen üpjün edildi. Bu ýerde döwrebap enjamlaşdyrylan kompýuter we lingafon otaglary hem bar. Okuwçylaryň zähmet okuwu üçin hem zerur şertleriň ählisi göz öňünde tutuldy. Degişli enjamlar we abzallar bilen üpjün edilen sport zaly hem-de bedenterbiýe we sportuň dürli görnüşleri bilen meşgullanmak üçin niýetlenen meýdançalary çagalaryň ygtyýaryndadyr.

Täze obada bina edilen döwrebap bedenterbiýe-sagaldyş toplumynda ýerli ilat bedenterbiýe we sport bilen işjeň meşgullanýar. Munuň özi sagdyn durmuş ýörelgeleriniň möhüm bölegi bolup durýar.

Bir söz bilen aýdylanda, täze obada adamlaryň durmuşy üçin ähli zerur şerhler döredilipdir. Şunuň ýaly-da, bu ýerde bilim, saglygy goraýyş, iş bilen üpjünçilik, boş wagtyňy medeniýetli geçirmek, aragatnaşygyň häzirkizaman görnüşleriniň elýeterliligi ýaly ähli möhüm ugurlar göz öňünde tutulypdyr. Ýeri gelende aýtsak, milli özgertmeler maksatnamasynyň yzygiderli durmuşy geçirilmeği

netijesinde internet ulgamy we sanly tehnologiýalar ýurdumyzyň çetdäki obalarynda hem adamlaryň gündelik durmuşynyň möhüm bölegine öwürüldi. Munuň özi jaýlaryň wagtyny peýdaly geçirmeginiň wajyp şertidir. Bu gün jaş maşgalalaryň köpüsi täze obalara göçüp barmaga uly isleg bildirýärler.

Metbugat habarlary esasynda taýýarlanylady

NEW BUILDINGS IN TAZE ZAMAN VILLAGE

The second phase of work on construction of modern facilities in Tyaze Zaman village of Akhal welayat's Derveze etrap has been completed. A total of 942 apartment houses with 1046 flats, as well as a kindergarten have been put into operation in the village at the same time. In addition, two parks and a mosque are open to the public now. The ceremony of founding this village took place in February of 2012 with participation of President Gurbanguly Berdimuhamedov. A year ago, the head of state took part in the opening ceremony of a complex of housing and social facilities that were built in the framework of the large-scale project's first phase. The construction of new villages is a characteristic and notable feature of the prosperous epoch of powerful state, which is the time of radical redevelopments and progressive reforms that cover all parts of our country. Modernization of Turkmen village became one of the key reform processes where the the priority social issues include the objectives of further development of a domestic agro-industrial complex as the basic sector of the national economy.

НОВОСТРОЙКИ СЕЛА ТЯЗЕ ЗАМАН

В Дервезинском этрапе Ахалского вelayata сданы в эксплуатацию объекты второй очереди современного села Тязе заман. В общей сложности здесь одновременно введены в строй 942 жилых дома на 1046 квартир в целом, а также детский сад. Кроме того, открылись для посещения два парка и мечеть. Закладка эта села состоялась в феврале 2012 года при участии Президента Гурбангулы Бердымухамедова. А год назад глава государства принял участие в церемонии комплексного открытия жилых домов и социально-бытовых объектов, возведенных в рамках первой очереди крупномасштабного проекта. Возведение новых сёл – характерная и яркая примета эпохи могущества и счастья – эпохи кардинального обновления и прогрессивных реформ, охвативших все уголки нашей страны. Модернизация туркменского села стала одним из ключевых преобразовательных процессов, где решение вопросов дальнейшего развития отечественного агропромышленного сектора как базового в национальной экономике напрямую сопряжено с задачами социального плана.

TÄZE BINA



TOPH gaz geçirijisiniň taslamasynyň durmuşa geçirilmegine badalga berildi

13-nji dekabrdy Mary welaýatynda Türkmenistan–Owganystan–Pakistan–Hindistan gaz geçirijisiniň we «Galkynyş» gaz kânini senagat taýdan öleşdirmegiň üçünji nobatdakysynyň desgalarynyň gurluşygyna badalga berildi. Ol täze energetika ulgamyň başlangyç tapgyrdaky serişde binýady bolup hyzmat eder. Bu ýerde guralan dabaralara hormatly Prezidentimiz Gurbanguly Berdimuhamedow we ýurdumyza sapar bilen gelen Owganystan Yslam Respublikasynyň Prezidenti Mohammad Aşraf Gani, Pakistan Yslam Respublikasynyň Premýer-ministri Mohammad Nawaz Şarif we Hindistan Respublikasynyň Wise-prezidenti Mohammad Hamid Ansari dagy gatnaşdy.

TOPH gaz geçirijisiniň umumy uzynlygy 1814 kilometre barabardyr. Şunlukda, onuň biziň ýurdumyzyň çäginde geçýän möçberini 214 kilometr bolar. Soňra turba geçiriji Owganystanyň Hyrat hem-de Kandagar şäherleriniň çäginde, Pakistanyň bolsa Kwetta hem-de Multan şäherlerinden geçip, Hindistanyň Fazilka ilatly ýerine barar. Täze gaz geçirijiniň ýyllyk kuwwaty 33 milliard kub metre barabar bolar. Ony ulanmaga tabşyrmak hem-de degişli ýerüsti düzümleriniň gurluşygyny 2019-njy ýylyň dekabrynda tamamlamak meýilleşdirildi.

Bu halkara gaz geçirijisiniň gurluşygynyň we onuň ulanylyşynyň maliýeleşdirilmegi bilen baglanyşykly işlere «Türkmengaz» döwlet konserni ýolbaşçylyk eder. Şeýle

hem, bu düzüm «TAPI Pipeline Company Limited» paydarlar kompaniýasynyň öňbaşçysy bolar.

Gaz geçirijiniň gurluşygy birnäçe tapgyrdan ybarat bolup, onuň her bir tapgyrynda önümlilik işleri, onda ulanylan serişdeler umumy ykrar edilen gurluşyk kadalaryna, düzgünlerine we tehniki şertlere laýyklykda gözegçilikde saklanýar.

Bu taslamanyň durmuşa geçirilmegi Türkmenistanyň, Owganystanyň, Pakistanyň, Hindistanyň durmuş-ykdysady taýdan ösüşini şertlendirer, täze şäherler we obalar dörrär, müňlerçe iş orunlary emele geler.

Ozal habar berlişi ýaly, «Galkynyş» gaz kâni bu energetika ulgamyň serişde binýady bolar. 2013-nji ýylda «Türkmengaz» döwlet konserni we daşary ýurtly hyzmatdaş kompaniýalar bilen bilelikde gaz kânini senagat taýdan öleşdirmegiň birinji tapgyrynda ýyllyk kuwwaty 30 milliard kub metr harytlyk gaza barabar bolan zawodlar toplumy ulanmaga berildi. 2014-nji ýylda «Galkynyş» gaz kânini senagat taýdan öleşdirmegiň ikinji nobatdakysynyň desgalarynyň, şeýle hem ýyllyk kuwwaty 30 milliard kub metr harytlyk gaza barabar bolan önümlilige niýetlenen zawodlar toplumynyň gurluşygyna girijildi.

Metbugat habarlary esasynda taýýarlanylady



THE TAPI GAS PIPELINE PROJECT WAS LAUNCHED

The start was given to the Turkmenistan–Afghanistan–Pakistan–India (TAPI) gas pipeline project and the third phase of the «Galkynysh» gas field industrial development facilities in Mary welaýat. This field is to become a new resource base for the new energy pipeline. The approximate TAPI length is to be 1814 kilometers. With that, 214 kilometers of pipeline will be laid throughout Turkmenistan. Then, the pipeline will cross the cities Herat and Kandahar of Afghanistan, the cities of Quetta and Multan in Pakistan, eventually reaching Fazilka village in India. The annual capacity of a new pipeline will be 33 billion cubic meters. It is to be put into operation in December 2019, including the auxiliary ground infrastructure.

ДАН СТАРТ РЕАЛИЗАЦИИ ПРОЕКТА ТАПИ

В Марыйском велаýате дан старт строительству газопровода Туркменистан–Афганистан–Пакистан–Индия (ТАПИ) и объектов третьей очереди промышленного освоения газового месторождения «Галкыныш», которое на начальном этапе станет ресурсной базой новой энергетической магистрали. Протяженность ТАПИ ориентировочно составит 1814 километров. При этом по территории Туркменистана будет проложено 214 километров трубопровода, который затем пройдет через города Афганистана – Герат и Кандагар, по территории Пакистана – через города Кветта и Мултан, а затем достигнет населенного пункта Фазилка в Индии. Годовая мощность нового газопровода составит 33 миллиарда кубометров.



DAŞOGUZDA AÇYLAN TÄZE DESGALAR



Daşoguz welaýatynyň özgerýän binagärlik – şahergurluşyk keşbi ýurdumyzyň sebitlerinde dürli ulgamlarda – energetikada, demir ýol we awtoulag pudaklarynda, dokma senagatynda, oba hojalygynda, gurluşyk senagatynda milli hem-de halkara ähmiýetli giň möçberli taslamalaryň üstünlikli durmuşa geçirilýändiginiň aýdyň subutnamasydyr.

Welaýatda durmuş-medeni ulgam hem okunly ösdürilýär. Soňky birnäçe ýylda welaýat merkezinde gurlan Ruhýet köşgüniň, N.Andalyp adyndaky Döwlet sazly-drama teatrynyň, welaýat kitaphanasynyň, Taryhy ölkäni öwreniş muzeýiniň täze binasy milletiň ruhy ösüşiniň aýdyň nyşanlary bolup durýar. Bu ýerde Beýik Ýüpek ýolunyň çatrygyndaky gadymy döwletleriň döreýsine hem-de ruhy-medeni gymmatlyklaryň kemala gelşine, baý mirasyna, Köneürgenç taryhy-medeni goraghanasynyň çäklerinde ýerleşýän täsin binagärlik ýadygärliklerine bagyşlanyp zygiderli geçirilýän halkara forumlar dünýäniň dürli künjeklerinden alymlaryň, sungaty öwrenijileriň we syýahatçylaryň zgyklanmalarlyny artdyrýar.

Bularyň ählisi hormatly Prezidentimiz Gurbanguly Berdimuhamedowyň parasatly ýolbaşçylygynda Türkmenistanda durmuşa geçirilýän giň möçberli özgertmeleriň aýdyň netijeleridir. Bu

özgertmeler türkmen halkynyň bitewi, ykdysady taýdan kuwwatly hem-de gülläp ösýän döwlet baradaky köp-asyrlyk arzuwlarynyň zygiderli durmuşa geçirilýändigine şaýatlyk edýär.

Welaýatyň her bir günü täze üstünliklere eýe. Ýakynda şäher merkezinde täze gurlan Baýdak meýdançasy Ruhýet köşgüni, N.Andalyp adyndaky Döwlet sazly-drama teatryny, welaýat kitaphanasyny bir bitewi binagärlik toplumyna birleşdirdi.

Beýikligi 100 metre barabar bolan baýdak sütüni ornaşdyrylan täze meýdança hormatly Prezidentimiziň Kararyna laýyklykda, ýerli gurluşykçylaryň bilelikdäki tagallalary esasynda guruldy. Täze desgalaryň ýurdumyza Bitaraplyk we parahatçylyk ýyly diýlip yglan edilen 2015-nji ýylda dabaraly ýagdaýda açylmagy türkmen halkynyň mukaddes Döwlet Tuguna ägirt uly sarpa goýandygynyň aýdyň nyşanydyr. Bu ýerde pasyrdayan ägirt uly baýdagyň ini 20 metre we boýy 30 metre deňdir, onuň umumy meýdany 600 inedördül metre barabardyr. Ýaşyl baýdagymyz milletimiziň jebisligini, eziz Watanymyza, onuň taryhyna we häzirki gününe buýsanjyny, röwşen geljegini ynamyňy alamatlandyryar.

Meýdançanyň ýagty reňkler bilen örtülmeği, milli nagyşlar bilen bezelen granit zolaklary oňa aýratyn öwüşgin çalyýar. Meýdançanyň ugry boýunça dürli agaç nahallary oturdyldy, dynç almak üçin owadan oturgyçlar hem-de özboluşly çyralar gurnaldy, monitorly uly diwarlykda ýurdumyzyň Döwlet nyşanlary şöhlendirdi.

Ýeri gelende aýtsak, şeýle desgalaryň gurluşygy aýratyn inženerçilik tehniki usullary talap edýär. Şonuň üçin, taslama işlenip taýýarlanylanda, dürli ýagdaýlar, şol sanda tebigy şertler – ýeliň we seýsmiki ýagdaýlaryň täsir göz önünde tutulyp, giň möçberli gurluşyň durnuklylygyny üpjün edýän berkidiji enjamlar oturdyldy.

Şeýle ajaýyp desgalaryň ýene biri welaýat merkezinde bütin töwerege görk berip oturan metjitdir. Täze ak mermerli metjit şäheriň iň owadan köçeleriniň biri bolan Görögly şaýolunyň ugrundan guruldy.

Bu desga 2013-nji ýylda milli Liderimiz Gurbanguly Berdimuhamedowyň gatnaşmagynda düýbi tutulan täze seýilgäh toplumynyň golaýynda, 60 müň inedördül metr meýdanda ýerleşen ak mermerli binalar toplumyndan ybaratdyr. 3000 orunlyk metjitten başga-da, bu ýerde 1500 orunlyk sadaka berilýän jaý, şeýle hem kömekçi desgalar bar.

Bu ýerdäki üç gatly kaşaň myhmanhanada myhmanlaryň göwnejaý dynç almaklary üçin ähli şertler döredildi. Myhmanhana bir wagtyň özünde 200 adamy kabul etmäge niýetlenendir.

Dört minaraly we asman reňkindäki owadan gümmezli metjidiň binasy gadymy türkmen milli binagärliginiň iň gowy däpleriniň esasynda guruldy. Onuň aşaky bölegi granit bilen örtüldi. Merkezi gümmeziniň diametriniň 38 metre, beýikliginiň 40 metre, minaralarynyň her biriniň beýikliginiň 63 metre barabar bolmagy metjidiň giň gerede eýedigine şaýatlyk edýär. Metjidiň gümmezleriniň hem-de minaralarynyň üsti örtülende, ähli howa şertlerine durnukly bolan döwrebap serişdeler ulanyldy.

Metjidiň içgi bezeginde Köneürgençdäki Nejmeddin Kubranyň we Tekeşiň mawzoleýleriniň gadymy döwürden biziň günlerimize çenli durkuny saklan, rejelenen, üsti ýetirilen şekilleri ulanylypdyr. Gümmezniň dik depesinde mukaddes Gurhandan süreler ýerleşdirilipdir. Binanyň içinde gök reňkler millilik bilen sazlaşykly utgaşýar.

Metjidiň uly binasy ajaýyp binagärlik keşbi bilen hem, oňa ýanaşyk ýerleriň gозelligi we giňligi bilen hem haýran galdyryar. Bu ýerde welaýatyň nahalhanalarynda ösdürilip ýetişdirilen, sebitiň howa şertlerine laýyk gelýän dürli agaç nahallary hem-de güller ekildi.

Metbugat habarlary esasynda taýýarlanylady

THE OPENING OF NEW STRUCTURES IN DASHOGUZ

The changing architectural appearance of an administrative center – the city of Dashoguz, is a striking illustration of the successful implementation of large-scale national and international projects in our country's regions. A new Baydak City Square is a majestic architectural ensemble comprising the Ruhyet Palace, the State Music and Drama Theatre named after Nurmuhammed Andalib and the Dashoguz velayat Library. The design of a new square with a flagpole 100 meters in height has been developed jointly by local construction companies in accordance with the Decree of the President of Turkmenistan. The flag on its top weighs hundreds of kilograms. It is 20 x 30 meters in size. The new mosque for 3000 worshipers has been built on one of the most beautiful and longest streets of Dashoguz – Gerogly Avenue.

ОТКРЫТИЕ НОВЫХ ОБЪЕКТОВ В ДАШОГУЗЕ

Преображающийся градостроительный облик административного центра области – города Дашогуза – яркий пример того, как в регионах нашей страны успешно реализуются крупномасштабные национальные и международные проекты. Новая городская площадь Байдак, соединила в архитектурный ансамбль здания Дворца Рухьет, Государственного музыкально-драматического театра имени Нурмухаммеда Андалиба и Дашогузской областной библиотеки. Проект новой площади с установленным здесь флагштоком высотой 100 метров выполнен совместными усилиями местных строительных компаний в соответствии с Постановлением Президента Туркменистана. Само полотнище Флага, вознесенное на его вершину, весит сотни килограммов. Его размер 20 X 30 метров. Новая мечеть, рассчитанная на 3 тысячи верующих, построена на одной из самых красивых и протяженных улиц Дашогуза – проспекте Героглы.



MOLDOWALY ÇAGALARA TÜRKMENISTANDAN SOWGAT



BAYLY - GURLUŞYK

Türkmenistanyň gurluşyk ulgamy Berkarar döwletimiziň bagtyýarlyk döwründe hormatly Prezidentimiz Gurbanguly Berdimuhamedowyň taýsyz tagallary bilen ösüşiň täze belentligine eýe bolýar. Mähriban Arkadagymyzyň ýurdumyzda telekeçilik işiniň ösüşlerine giňden badalga bermegi, onuň hukuk binýadynyň berkemeği bu işde netijeli üstünlikleriň gazanylmagyny şertlendirýär.

Ähli pudaklar bilen birlikde, telekeçiler Türkmenistanda ýaýbaňlandyrylan şähergurluşyk maksatnamasynyň durmuşa geçirilmegine hem işjeň gatnaşýarlar. Gurluşyk – binagärlik işleriniň dünýä ölçeglerine laýyk guralmagy netijesinde gazanylan üstünlikler türkmen telekeçileriniň ýeterlik derejede tejribe toplandygyny we olaryň daşary ýurt bazarlaryna çykmaga mümkinçilikleriniň artýandygyny görkezýär. Garaşsyz hemişelik Bitarap Türkmenistan döwletimiziň dünýä ýüzünde belende galýan abraý-mertebesi hem-de hormatly Prezidentimiziň oňyn daşary syýasatynyň netijesinde, dünýä döwletleri bilen barha ösýän özara dostlukly, ikitaraplaýyn bähbitli hyzmatdaşlyklar türkmen gurluşykçylarynyň öz işlerini halkara giňişligine çykarmaga ýardam edýär.

Gurluşyk babatdaky hyzmatlaryň eksport mümkinçilikleriniň artmagy diňe bir gurluşyk pudagy üçin däl, eýsem, tutuş ykdysadyýetimiz üçin haryt dolanyşygynyň

artmagynyň möhüm şertini emele getirýär. Türkmen kompaniýalarynyň bina edýän desgalary olaryň mümkinçilikleriniň netijeli mahabaty bolup durýar.

Häzirki döwürde Türkmenistan daşary ýurtlarda birnäçe maýa goýum-gurluşyk taslamalaryny amala aşyrýar. Olaryň hatarynda «Myradym» kompaniýasynyň Russiýa Federasiýasynyň Astrahan oblastynda 240 orunlyk mekdebiň, «Çeper gurluşyk» kompaniýasynyň Belarus Respublikasynyň paýtagty Minsk şäherinde naharhanasy, maslahat zaly, internet-kafesi, sport desgalary we uly bolmadyk myhmanhanasy bolan talyplar üçin 1500 orunlyk umumy ýaşaýyş jaýynyň taslamalary bar. Şeýle hem, Türkmenistany telekeçiler häzirki wagtda Täjigistanyň Hatlon oblastynda umumybilim berýän mekdebi, Moldova Respublikasynyň Gagauz awtonom oblastynyň Wulkaneşt raýonynyň Çişmikió obasynda 160 orunlyk çagalar bagynyň gurluşygyny alyp barýarlar. Özara gatnaşyklary pugtalandyrylan, çuňňur ynsanperwerlige ýugrulan bu sogaply işler hormatly Prezidentimiz Gurbanguly Berdimuhamedowyň sahatly işleriniň biri hökmünde dostlukly ýurtlara sowgat bolar.

Bilşimiz ýaly, Türkmenistan bilen Moldova Respublikasyny özara dostlukly gatnaşyklary hem-de gadymyýetden bäre taryhy-medeni umumylyklar birikdirýär. Moldowada asyl gelip çykyşy boýunça oguz kabylyasyna degişli

bolan gagauzlar ýaşaýar. Olar bu ýurtda irki döwürlerden bäre, yerli halk bilen örän agzybirligde, jebislikde ýaşaýarlar. Türkmenler bilen dilinde, döp-dessurlarynda, ýaşaýyş ýörelgelerinde umumylyklary saklap galan gagauzlaryň biziň ýurdumyza bolan mähribanlygy çäksizdir.

Bitaraplyk we parahatçylyk ýylynda Bitaraplygymyzyň 20 ýyllyk toý dabarasyna doganlyk Moldova Respublikasynyň Prezidentiniň gatnaşmagy we onuň hormatly Prezidentimiz bilen dostlukly söhbetdeşlikleri iki halkyň arasyndaky doganlyk-dostlugyň barha berkeýändigini alamatlandyrdy.

Mälim bolşy ýaly, Moldowada gurluşygy alnyp barýlan binanyň taslamasyny milli Liderimiz 2013-nji ýylda Kişinýowa bolan resmi sapary mahalynda teklipe edipdi. Iki döwletiň Baştutanlarynyň özara ylalaşmagy netijesinde bu taslama durmuş ulgamynyň ösdürilmegine gönükdirilipdi.

Moldowa Respublikasynyň Prezidenti Nikolae Timofti bu desganyň düýbünü tutmak dabarasyna: «Biziň çagalarymyzyň we agtyklarymyzyň häzirki zamanyň talaplaryna laýyk gelýän şertlerde ösmegi örän möhümdir. Men Gagauz awtonomiýasynyň obalarynyň birinde şeýle ýagdaýyň emele gelýändigine örän şatdyryn» diýip, bu sahatly iş bolan çuňňur begenjini beýan edipdi. Şeýle-de ol, mekdebe çenli ýaşly çagalar edarasynyň täze binasynyň anyk netijelere eýe bolýan hyzmatdaşlygyň miwesidigini aýratyn belläp geçipdi.

Gagauz awtonom oblastynyň baştutany Irina Wlah bolsa, bu künjeğiň taryhynda täze sahypanyň açylýandygyny we onuň çuňňur kanagatlanma duýgusyny döredýändigini buýsanç bilen şeýle belläpdi: «Biz bilelikde mekdepleri, çagalar baglaryny gurýarys, ýollary abadanlaşdyrýarys. Munuň özi, guwandyrjy ýagdaýdyr. Men Çişmikió obasynyň günorta künjeginde döwrebap çagalar bagyny gurmak babatda Prezidentimiziň başlangyjyny goldandygy üçin Türkmenistanyň hormatly Prezidentine tüýs ýürekden hoşallyk bildirýärim».



2015-nji ýylyň 11-13-nji dekabrynda Moldova Respublikasynyň döwlet baştutany Nikolae Timoftiniň ýolbaşçylygyndaky wekiliýetiň düzümine gatnaşan Gagauz awtonomiýasynyň baştutany Irina Wlahyň awtonomiýanyň durmuş ulgamyň ösüşini goldap, Çişmikiöý obasynda çagalar bagynyň gurluşygyna ak pata berendigi üçin hormatly Prezidentimiz Gurbanguly Berdimuhamedowa çuňňur hoşallyk bildirmegi bu sahatly işiň dostlukly moldowa halkynyň ýüreginde tükeniksiz şatlygy döredendigini beýan edýär.

Ýaňy-ýakynnda türkmen wekiliýeti Moldowanyň bu obasynda bolup, täze desganyň gurluşygynda alnyp barylýan işler bilen ýakyn tanyşdy. Bu ýerde bolanymyzda, moldowa halkynyň biziň halkymyza, hormatly Prezidentimize bolan mährem gatnaşygy hemmeleriň kalbyna şatlyk duýgusyny çaýdy. Olar biziň ýurdumyzyň dünýä ýüzündäki abraý-mertebesine, barha ösýän, özgerýän durmuş, ýaşayyş şertlerine guwanýandyklaryny buýsanç bilen beýan etdiler. Tanyşlygyň barşynda iki halkyň arasynda berk dostluk köprüsini gurýan hormatly Prezidentimiz Gurbanguly Berdimuhamedowyň adyna alkys sözleri aýdyldy. Türkmen gurluşyklarynyň gurýan täze çagalar bagynyň diňe bir Gagauziýanyň Wulkanest raýonynda däl, eýsem, tutuş Moldowada nusgalyk döwrebap bina boljakdygy ynam bilen beýan edildi.

Özge ýurtta öz ýurduň, döwlet Baştutanyň hakynda şeýle ýakymly sözleri eşitmek aýratyn buýsançly ýagdaýdyr. Biz hem olara Türkmenistan Watanymyzyň ösüşleri, özgerişleri, hakymyzyň bagtyýar durmuşy, mähriban Arkadagymyzyň il-halky üçin edýän bimöçber aladalary hakynda giňişleýin gürrüň berdik.

Tanyşlygyň barşynda, ýerli häkimiýet wekilleri bilen bolan duşuşyklarda, bu taslama hemmetaraplaýyn goldaw berilýändigini hem-de onuň durmuşa geçirilmegi ugrunda ähli zerur şertleriň döredilýändigini hakda aýdyldy.

Raýonyň ýolbaşçylary baş müňden gowrak ilaty bolan Çişmikiöý obasynda ilatyň sanynyň ýyl-ýyldan artýandygyny, täze çagalar bagynyň gurulmagynyň obanyň durmuş üpjünçiligini ýokary göterjekdigini guwanç bilen bellediler.

Häzirk wagtda obada örän ykjam ýerleşen çagalar baglarynyň 5-si bar, ýöne olar örän könelipdir we bilim edaralarynyň häzirk zaman talaplaryna laýyk gelmeýär. Biz bu obanyň çagalar bagynyň birine baranymyzda ol ýerdäki terbiýeçiler we çagalaryň ene-atalary bizi güler ýüz bilen garşyladylar.

Häzirk döwürde çagalar bagynyň gurluşygy batly depginlerde alnyp barylýar. Gurluşyk işleri binanyň ikinji gatynda dowam edýär. Ony Türkmenistanyň Senagatçy-



lar we telekeçiler birleşmesiniň agzasy «Baýly-Gurluşyk» kompaniýasy alyp barýar. Moldowada bu kompaniýanyň wekilhanasy hereket edýär.

Täze çagalar bagyny gurmak üçin saýlanyp alnan ýer oba merkezinde ýerleşýär. Gurluşygyň meýdançasynyň çägi giň, onuň ýanaşyk ýerlerinde çagalaryň gezelenç etmegi we dürli oýunlar bilen meşgullanmaklary üçin abadanlaşdyrylar. Toplumyň binalary häzirk döwürüň talaplaryna laýyklykda enjamlaşdyrylar we onuň seýilgäh zolagy aýratyn keşbe eýe bolar.

Bu ýerde alnyp barylýan gurluşyga ýerli işçileriň gatnaşmagy olaryň türkmen hünärmenleri bilen işiň depginini ýokarlandyrmaga ýardam edýär.

Ýeri gelende, bu obanyň Çişmikiöý adynyň «Çeşmäniň başyndaky öý» diýen manyny aňladýandygyny hem belläp geçmek isleýäris.

«Etniki umumlygyň bolmagy hyzmatdaşlygy mundan beýläk-de ösdürmegiň möhüm şertidir» diýip, Gagauz awtonom oblastynyň Medeniýet we syýahatçylyk müdirliginiň başlygy Wasilisa Petrowiç belledi. W.Petrowiçiň nygtaýyşy ýaly, Çişmikiöý obasyndaky çagalar bagynyň Türkmenistan tarapyndan meýilleşdirilmegi dostlukly ýurtlaryň arasyndaky gatnaşyklaryň täze tapgyryny emele getirip, gatnaşyk üçin täze mümkinçilikleri açar hem-de bilelikdäki döredijilik taslamalarynyň, medeni gatnaşyklaryň işjeňleşdirilmegine ýardam eder.

Söhbetdeşligiň barşynda Wasilisa Petrowiç biziň ýurdumyzda Mary welaýatynyň dolandyryş merkeziniň türki dünýäsiniň medeni paşýatgy diýlip yglan edilmegi mynasypbetli guralan medeni köpçülikleýin çäreler Moldowa tarapyndan wekil bolup gatnaşandygyny guwanç bilen beýan edip, şeýle nygtady: «Türkmenistanyň dünýä medeniýetiniň iň irki merkezleriniň biridigi älem-jahana bellidir. Beýik Ýüpek ýolunyň ugrunda ýerleşmegi, onuň dünýä medeniýetiniň ösüşine täsirini ýetirmegini üpjün edipdir. Orta asyrlar döwründe Merwde kitaphanalar ulgamyň bolmagy onuň ylym-bilimiň, sungatyň, medeniýetiň iňňän ýokary derejede ösen merkez bolandygyna şaýatlyk edýär. Ol ýerde dünýä ylymyna goşant goşan meşhur alymlaryň ençemesi ylym-bilim alypdyr. Merwiň şöhratly taryhy dürli döwürlerde dünýä alymlary Hafyzy Abrunyň, Al Istahrynyň, Reşideddiniň, Ýakut Hamawynyň, Alişir Nowaýynyň eserlerinde öz beýanyny tapypdyr.

Gadymy Merwde XII asyryň kyrkynjy ýyllarynda bina edilen Soltan Sanjar mawzoleýiniň özi-de, Gündogar binagärlilik sungatynyň kämil nusgasy hökmünde aklyň haýran edýär. ÝUNESKO-nyň Bütindünýä mirasynyň sanawynda görnükli orny eýeleýän gadymy Merw bu gün Türkmenistanyň hormatly Prezidentiniň medeni-binagär-

lik syýasaty netijesinde täze eýýamyň çogly güneşi bilen nur saçýar».

Çişmikiöý obasynda gurulýan desganyň ýokary derejä eýe boljakdygyna moldowaly hyzmatdaşlar berk ynanýarlar. Sebäbi, 1974-nji ýylda Kişinýowda bolan weýrançylykly ýer titremesinden soň, türkmen gurluşyklarynyň gatnaşmagynda bina edilen desgalaryň ýokary hili munuň berk esasy bolup durýandygyny bellediler. Türkmen gurluşyklary tarapyndan şol döwürde gurlan iki sany jaý häzirk günde hem Moldowanyň paýtagtynyň iň owadan binalarynyň biri bolup, şäheriň görküne görk goşýar.

Haçan-da biz hoşlaşyp, Watanymyza tarap ugranymyzda, moldowalylaryň hoşlaşýan mährem garaýyşlarynda, alkys-dileglerinde bu iki doganlyk halkyň doganlykdostlugynyň geljekde has-da berkejekdigine ynamymyz artdy. Çünki hormatly Prezidentimiziň halkara derejesindäki abraýy, dünýä döwletleri bilen alyp barýan dostlukly ynsanperwer daşary syýasaty munuň şeýle boljakdygyna doly güwä geçýär.

Moldowada türkmen telekeçileriniň alyp barýan gurluşygynyň üstünlikli hil netijeleri, şeýle hem Türkmenistanda ýaýbaňlandyrylan ägirt uly şähergurluşyk özgertmelerine ýurdumyzyň telekeçileriniň goşýan goşandy olaryň gurluşyk ulgamynda ýokary tejribä eýe bolýandygyna şaýatlyk edýär.

*Ýazgül EZIZOWA,
«Türkmenistanyň Gurluşygy we binagärligi»
žurnalynyň baş redaktory*



INVESTMENTS IN SOCIAL BUILDING PROJECTS ABROAD: A KINDERGARTEN AS A GIFT FROM THE TURKMEN PEOPLE TO MOLDOVA

An export of construction services may become an important element in the formation of a commodity distribution network for the building industry, as well as for the national economy as a whole. The construction by Turkmen companies of buildings and structures is an active and effective advertising of their capabilities. Today, Turkmenistan is implementing several investment and construction projects abroad. They include a kindergarten for 160 children to be built on the initiative of the President of Turkmenistan as a gift to the brotherly people. Recently, the Turkmen delegation has visited this Moldavian village to inspect a situation at the new building site, as well as to discuss the relevant issues with the local officials who have assured that full support would be given to the project and the necessary conditions would be created for its implementation.

ИНВЕСТИЦИИ – В СОЦИАЛЬНЫЕ СТРОИТЕЛЬНЫЕ ПРОЕКТЫ ЗА РУБЕЖОМ: ДЕТСКИЙ САД В ДАР ОТ ТУРКМЕННОГО НАРОДА МОЛДОВЕ

Экспорт строительных услуг может стать важным элементом формирования товаропроводящей сети не только для строительной отрасли, но и для национальной экономики в целом. А возведенные туркменскими компаниями здания и сооружения – действенной и эффективной рекламой ее возможностей. Сегодня Туркменистан осуществляет несколько инвестиционно-строительных проектов за рубежом. В их числе детский сад на 160 мест, который будет построен по инициативе Президента Туркменистана Гурбангулы Бердымухамедова в дар братскому народу. Недавно туркменская делегация побывала в этом молдавском селе, проинспектировала положение дел на новостройке, а также обсудив соответствующие вопросы с местными властями, представители которых заверили во всемерной поддержке данного проекта и предоставлении необходимых условий для его реализации.

ŞÄHERGURLUŞYK IŞLARI ÝOKARY ÖSÜŞLERE BESLENÝÄR

Hormatly Prezidentimiz Gurbanguly Berdimuhamedowyň öňdengörüjilikli syýasaty netijesinde Berkarar döwletimiziň bagtyýarlyk döwründe ýurdumyzyň ykdysadyýetinde durnukly ösüşleriň gazanylmagy ata Watanymyzy beýik üstünliklere besleýär.

Her bir günü ýokary ösüşlere beslenýän häzirkä döwürimizde ýurdumyzyň gurluşyk pudagyny ösdürmek döwlet syýasatynyň ileri tutulýan ugurlarynyň biri bolup, bu ulgama uly möçberli maýa goýumalaryny çekmek arkaly amatly şertleri kepillendirýän hukuk esaslaryny berkitmekde talabalaýyk işler alnyp barylýar.

Şeýle işleriň çäginde Türkmenistanyň Mejlisiniň Ykdysady meseleler baradaky komitetinde ýurdumyzyň gurluşyk pudagynyň mundan beýläk hem çalt depginler bilen ösdürilmegine itergi bermek hem-de milli kanunçylygy kämilleşdirmek maksady bilen «Şähergurluşyk işi hakynda» Türkmenistanyň Kanunynyň taslamasyna seredildi we ol biragyzdan kabul edildi.

«Şähergurluşyk işi hakynda» Türkmenistanyň Kanunynyň taslamasyna taýarlamak üçin ýörite iş topary döredildi, muňa Türkmenistanyň Mejlisiniň Ykdysady meseleler baradaky komitetiniň agzalaryndan başga-da, şähergurluşyk işini döwlet tarapyndan düzgünleşdirmegi amala aşyran Türkmenistanyň Gurluşyk we binagärlik ministrliginiň, Usulyýet, nyrh emele getirij we çykdaýy ölçegleri Döwlet müdirliginiň, Türkmen döwlet binagärlik-gurluşyk institutunyň hem-de beýleki dahylly ministrlikleriň we pudak edaralarynyň wekilleri gatnaşdylar.

Bu Kanun şähergurluşyk işi amala aşyrylan mahaly ýüze çykýan gatnaşyklaryň hukuk, ykdysady, guramaçylyk esaslaryny ýola goýýan hem-de adamlaryň kadaly ýaşayş-durmuşyny we zähmet çekmegini, dynç almagyny üpjün etmäge, ilatly ýerleri durnukly ösdürmäge gönükdirilendir.

Şähergurluşyk işi jemgyýetçilik-ykdysady, gurluşyk-tehniki, binagärlik-çeperçilik, sanitariýa-gigiýena çözgütleriniň toplumlaryny üpjün edýän ilatly ýerleriň meýilnamalaşdyrylmagynyň we gurulmagynyň nazaryýeti we amalyýetidir.

«Şähergurluşyk işi hakynda» Türkmenistanyň Kanuny şähergurluşyk serişdeleri bilen jemgyýetiň durnukly ösdürilmeginiň, ýerleriň we tebigy serişdeleriň netijeli we aýawly peýdalanylmagynyň, bu işler babatda jemgyýetiň, döwletiň we raýatlaryň bähbitleriniň sazlaşykly utgaşdyrylmagynyň üpjün edilmegi bilen, adamyň talabalaýyk ýaşayş we durmuş gurşawynyň emele getirilmegine hem-de ilatly ýerleriň ösdürilmegine gönükdirilendir.

Şähergurluşyk kada ölçeglerinde we düzgünlerinde adamyň ýaşayş we durmuş gurşawy üçin amatly, howpsuz we beýleki zerur şertleri üpjün edýän kadalaşdyryjy

hukuk namalarynyň ulgamy kesgittenip, bu işiň subýektleriniň ýerine ýetirmeginiň hökmanlygy bellenen. Kanunda şähergurluşyk işiniň döwlet tarapyndan düzgünleşdirilmegi, oňa gatnaşyjylaryň işine bildirilýän hökmany talaplary şähergurluşygynyň döwlet maksatnamasynyň işlenip taýýarlanmagy, gurluşuk babatda ygtyýarlandyrmalar we birnäçe beýleki çäreler esasynda işiň amala aşyrylýandygy belleniildi.

Şähergurluşyk işiniň obýektleri we subýektleri kesgittenildi, döwlet häkimiýet we dolandyryş edaralarynyň, ýerli öz-özüňi dolandyryş edaralarynyň, fiziki we ýuridik şahslaryň şähergurluşyk işiniň buýrujylary hem-de öz işini Türkmenistanyň kanunçylygyna laýyklykda amala aşyran ýuridik şahslaryň obýektleriň gurluşygy babatda potratçylary bolup bilýändigini belleniildi we buýrujylaryň, potratçylaryň, şähergurluşyk resminamalaryny işläp taýýarlaýjylaryň hukuklary beýan edildi.

Kanunda Türkmenistanyň çäginde ösdürmegiň şähergurluşyk meýilnamalaşdyrylyşy, ýagny Türkmenistanyň ilatyny ýerleşdirmegiň baş çyzygynyň, ýurdumyzyň çäginde ösdürmegiň pudaklaýyn çyzyglarynyň kesgittenilmegi belleniildi we olara laýyklykda, ilatly ýerleşdirmek ulgamynyň ösdürilmegi üçin amatly, oba hojalyk we tokaý hojalygy maksatly, adadandan daşary tebigy-howa şertli, gazylyp alynýan peýdaly baýlyklary bolan ýataklary, şähergurluşyk işiniň aýratyn döwlet düzgünleşdirilmegi bolan çäkler belleniildi.

Ilatly ýeriň çäginde durmuş-ykdysady taýdan ösüşiň, tebigy-howa şertleriniň we ilat sanynyň çaklamasynyň aýratynlyklarynyň hasaba alynmagy bilen, ilatly ýerleriň ösdürilmeginiň esasy ugurlarynyň we beýleki birnäçe çäreleriň göz önünde tutulmagy netijesinde, ilatly ýerleriň baş meýilnamasynyň taýýarlanmagy we tassyklanlygyny kesgittendi.

Kanunda çäkleriň ýokary derejede peýdalanylmagynyň maksady bilen, şähergurluşyk işiniň amala aşyrylmagy üçin birnäçe zolaklarda çäkleriň peýdalanylmagyna çäklendirilmeleriň belleniilmegi hem-de ilatly ýerlerde çäk zolaklaryň, ýagny ýaşayş, jemgyýetçilik-işewürlük, senagat, inženerçilik we ulag infrastruktura, sagaldyş maksatly, oba hojalygy üçin peýdalanylýan ýörite maksatly, harby obýektleriň we gaýry düzgünli çäkleriň, şäherýaka zolaklary göz önünde tutuldy.

Çägiň zolaklara bölünmegi adamlaryň amatly ýaşayş we durmuş gurşawynyň üpjün edilmegine, tebigy we

ekologiýa häsiýetli adadandan daşary ýagdaýlaryň ýüze çykma howpunyň töwekgelçilige duçar bolýan çäkleriň goralmagyna, daşky gurşawyň hapalanmagynyň önüni almagyň, goralýan tebigy çäkleriň, türkmen halkynyň medeni mirasynyň obýektleriniň, oba hojalyk ýerleriniň we tokaý gaznasynyň goralmagyna hem-de oýlanyşykly peýdalanylmagyna gönükdirilendir diýlip düzgünleşdirilýär.

Şähergurluşyk işi amala aşyrylan mahalynda, ilatly ýerleriň durnukly ösüşiniň gazanylmagy, ilat üçin amatly ýaşayş şertleriniň üpjün edilmegi, adamyň hojalyk we gaýry işiniň daşky gurşawa zyýanly täsir etmegine ýol bermezlik, ekologiýa ýagdaýyň gowylandyrylmagy, jemgyýetiň, döwletiň we fiziki şahslaryň, şol sanda, maýypllygy bolan adamlaryň, ýuridiki şahslaryň bähbitleri bolup durýandygy bu Kanunda öz beýanyny tapýar.

Raýatlaryň şähergurluşyk babatda hukuklary we borçlary demokratik ýörelgelere laýyklykda anyk kesgittenýär. Bu bolsa, şahsyýetiň, döwletiň we jemgyýetiň özara jogapkärçiliklerini aýdnylaşdyrýar we berkidýär.

Türkmenistanyň Döwlet býujetiniň serişdeleriniň, buýrujynyň hususy serişdeleriniň, şeýle hem fiziki we ýuridiki şahslaryň paýly gatnaşmagynyň hasabyna şähergurluşyk işiniň maliýeleşdirilmegi amala aşyrylýar.

«Şähergurluşyk işi hakynda» Türkmenistanyň Kanuny Türkmenistanda alnyp barylýan giň görümlü gurluşyk işlerinde bäsdeşligiň ösdürilmegine, gurluşyk işleri ýerine ýetirilen wagtynda ýüze çykýan gatnaşyklaryň kanunçylyk taýdan düzgünleşdirilmegine hem-de ýurdumyza ýokary amatlyklary bolan häzirkä zaman ýaşayş jaýlarynyň, durmuş we medeniýet ulgamynyň, senagat we ulag düzüminiň desgalarynyň gurluşygynyň gerimini has-da giňeltmäge ýardam eder.

Hormatly Prezidentimiz Aşgabat şäherinde ýaşayş jaýlaryny gurmagyň taslamalary bilen tanyşlygynyň barşynda: «Binanyň aýratynlyklaryna, dynç alyş, gezelenç etmek we sport bilen meşgullanmak üçin ýerleriň, ýaşayş ulgamlarynyň hem-de durmuş düzüminiň sazlaşykly ýerleşdirilişine aýratyn üns bermek gerek» – diýip nygtady. Häzirkä döwürde Orta Aziýanyň dürdänesi hasaplanýan gözel paýtagtymyz Aşgabat täze binagärlik ajaýyplyklary bilen dünýäniň iň owadan şäherleriniň biri hökmünde tanalýar. Paýtagtymyzy synlan her bir adam onda milli türkmen binagärliginiň özboluşly aýratynlyklarynyň bardygyna, onuň häzirkä zaman dizaýnerçilik çözgütleri bilen özara utgaşýandygyna göz ýetirýär.

Bu günki gün ýurdumyzyň gurluşyk pudagy «Türkmenistanyň Prezidentiniň obalaryň, şäherçeleriň, etrapdaky şäherleriň we etrap merkezleriniň ilatynyň durmuş-ýaşayş şertlerini düýpli özgertmek boýunça 2020-nji ýyly çenli döwür üçin Milli maksatnamasyna» laýyklykda ýokary ösüşlere eýe bolýar. Hormatly Prezidentimiziň



dillerimize sena bolan «Döwlet adam üçindir!» diýen ynsanperwer ýörelgesiniň döwletimiziň baş şygaryna öwürülmegi bilen, ýurdumyzyň dürli künjeklerinde gurulýan belent binalar, täze döredilýän obalar, şäherçeler, şäherler her bir raýata yhlasly işlemäge, döretmäge hem-de gurmaga belent güýç we kuwwat berýär.

Mähriban Watanymyzy ösüşleriň täze belentliklerine tarap alyp barýan Türkmenistanyň at gazanan Arhitektory, Gahryman Arkadagymyzyň gurmak, döretmek, halkymyzyň bagtyýar ýaşayşy, abadan durmuşy ugrundan amala aşyran beýik işlerinde hemişe rowaçlyklar hemra bolsun.

Hojamyrat ORAZMYRADOW,
Türkmenistanyň Gurluşyk we binagärlik ministrliginiň Usulyýet, nyrh emele getirij we çykdaýy ölçegleri Döwlet müdirliginiň Gurluşyk guramalarynyň we gurluşyk materiallary senagatyň önümçilik-hojalyk işini ykdysady taýdan seljerij müdirliginiň başlygy

HIGH ACHIEVEMENTS IN URBAN DEVELOPMENT

This publication deals with the Law «On Urban Planning» adopted by the Mejlis of Turkmenistan this year, which establishes the legal, economic and organizational framework of relations arising during the implementation of urban development projects, and is intended to create the favorable conditions for human life and activities, as well as to promote sustainable development of settlements. The article focuses on the basic concept of this regulation, and facilities and entities of city development activities. The explanation is given of functions of the authorized state body in the architectural and construction sector, as well as of the relative rights and obligations of citizens and other provisions.

ВЫСОКИЕ ДОСТИЖЕНИЯ В ГРАДОСТРОИТЕЛЬНОЙ ДЕЯТЕЛЬНОСТИ

Публикация посвящена принятому в этом году Меджлисом Туркменистана Закону «О градостроительной деятельности», который устанавливает правовые, экономические, организационные основы отношений, возникающих при осуществлении градостроительной деятельности, и направлен на формирование полноценной среды обитания и жизнедеятельности человека, устойчивое развитие населённых пунктов. Приводятся основные понятия этого нормативного акта, объектов и субъектов градостроительной деятельности, поясняются функции уполномоченного государственного органа в области строительства и архитектуры, соответствующие права и обязанности граждан и др. положения.

GURLUŞYKDA BAŞ POTRATÇY BILEN KÖMEKÇI POTRATÇYNYŇ ÖZARA GATNAŞYKLARYNYŇ KADALAŞDYRYLYŞY

Baş potratçy bilen Kömekçi potratçynyň özara gatnaşyklary hakyndaky Düzgünnama Türkmenistanyň Prezidentiniň 2005-nji ýylyň 8-nji sentýabryndaky 7518 belgili Kararyna, Türkmenistanyň Prezidentiniň 2014-nji ýylyň 4-nji aprelindäki 13573 belgili Karary bilen tassyklanan Türkmenistanyň Gurluşyk we binagärlik ministrligi hakyndaky Düzgünnama, kadalaşdyryjy hukuk namalaryna we Türkmenistanyň ykdysadyýetiniň işlemeğiň täze şertleri bilen kesgitlenen wezipelerine laýyklykda işlenip taýýarlanlydy.

Düzgünnama umumy düzgünlerden, 8 bölümden we 4 sany goşundydan ybarat bolup, olar şu aşakdakylary öz içine alýar.

1. Ulanylýan ulgamlary. Düzgünnama Döwletniň býujet maýa goýumalaryny merkezleşdirilen býujetiň serişdeleriniň, döwlet edaralarynyň, kärhanalarynyň we guramalarynyň serişdeleriniň hasabyna gurluşygy maliýeleşdirilýän önümçilik kuwwatlyklarynyň, ýaşayyş jaý we medeni-durmuş maksatly desgalaryň işe girizilmegini üpjün etmek üçin işleriň toplumlaryny we aýry-aýry görnüşlerini ýerine ýetirmek üçin potrat şertnamalary resmileşdirilende Baş potratçynyň Kömekçi potratçy bilen özara gatnaşyklaryny kesgitleýär, şeýle hem ylalaşýan taraplaryň razylygy bilen gurluşygy başga çeşmeleriň hasabyna maliýeleşdirilýän desgalar üçin şertnamalar baglaşylanda peýdalanylýp bilner.

2. Adalgalar we kesgitlemeler. Düzgünnamadaky adalgalar we kesgitlemeler Türkmenistanyň Gurluşyk we gurluşyk materiallary senagaty ministrligi tarapyndan 2006-njy ýylyň 8-nji iýunyndaky MB-49 belgili buýrugy bilen tassyklanan we Türkmenistanyň Adalat ministrligi tarapyndan 2006-njy ýylyň 15-nji iýunynda 384 belgi bilen bellige alnan «Gurluşygyň buýrujysy baradaky Düzgünnama» atly TGK 1.06.01-06 belgili Türkmenistanyň Gurluşyk kadalarynyň «Adalgalar we kesgitlemeler» atly 1-nji goşundysyna laýyklykda ulanyldy.

3. Kömekçi potrat şertnamalaryny baglaşmagyň tertibi we möhletleri. Desgalaryň gurluşygynda potrat şertnamasyny baglaşýan Baş potratçy ýerlerde Kömekçi potratçylara işleriniň möçberlerini tekliş edýär we potrat şertnamasyny baglaşmak üçin esas boljak niýetleniş teswirnamasy bilen resmileşdirýär. Kömekçi potrat işleriň möçberini bellenen tertipde we şertlerde amala aşyrylýar.

4. Gurnama ýa-da beýleki ýörite gurluşyk işlerini materiallar, enjamlar we gurnawlar bilen üpjün etmek. Kömekçi potratçy tarapyndan ýerine ýetirilýän işleri materiallar, enjamlar we gurnawlar bilen üpjün etmek Kömekçi potratçynyň borjydyr. Buýrujynyň we Baş potratçynyň üstüne ýüklenen materiallar, enjamlar we gurnawlar (konstruksiyalar) üpjünçiligi muňa degişli däl. Gurnama we beýleki ýörite gurluşyk işleri amala aşyrylanda ulanylýan materiallar, enjamlar we gurnawlar taslama, döwlet standartlaryna, tehniki şertlere laýyk gelmelidir we olaryň degişli güwänamalary, tehniki pasportlary ýa-da olaryň hilini tassyklaýan beýleki resminamalary bolmalydyr. Materiallar, enjamlar we gurnawlar bellenen tertipde ulanmaga ýaramsyz hasap edilen ýagdaýynda, işleriň bökdençsiz ýerine ýetirilmegini üpjün etmek zerur.



5. Taraplaryň hyzmatlary, hyzmatlary amala aşyrmak üçin çykdajylaryň öwezini dolmagyň tertibi. Kömekçi potratçylar bilen şertnama baglaşylanda, taraplar desgalarda gurluşygy guramagyň taslamasyndan we anyk şertlerden, ähli harajatlary tölemeğiň tertibinden we pul möçberinden ugur alyp, Türkmenistanyň kanunçylygyna laýyklykda, gurluşyk döwründe hyzmatlary etmek boýunça özara borçnamalary aýratyn şertlerde belleýärler.

6. İşleri amala aşyrmagyň şertleri. Ýerine ýetirijiler tarapyndan gurluşyk we kömekçi potrat işleriniň geçirilmegini üpjün etmek üçin Baş potratçy tarapyndan işleri tamamlamagyň we Kömekçi potratçy tarapyndan tabşyrmagyň möhleti Kömekçi potrat şertnamasynda bellenilýär. Baş potratçy we onuň işlere çekýän Kömekçi potratçylary gurluşyk, gurnama we ýörite işleri şertna-



malaýyn esasyda amala aşyrmaga hukuk berýän we işleri ýerine ýetirmek üçin berilýän ygtyýarnamalara laýyklykda ýerine ýetirýär.

7. Zähmeti goramak. Baş potratçy özüniň işlerine çekýän Kömekçi potratçylary bilen bilelikde, gurluşyk desgalarynda işiň howpsuz şertlerini üpjün edýän, gurluşyga gatnaşýan ähli edaralar üçin hökmany bolan çäreleri işläp taýýarlamaga we ýerine ýetirmäge borçludyr.

8. Emläk jogapkärçiligi. Kömekçi potrat şertnamasy boýunça borçnamalaryň ýerine ýetirilmegi ýa-da göwnejaý ýerine ýetirilmegini üçin emläk jogapkärçiliginiň möçberlerini şertnamada belleýärler.

Düzgünnamanyň goşundylary barada aýdylanda, 1-nji goşundyda Düzgünnamalaryň maksatlary üçin ulanylýan adalgalar we kesgitlemeler berilýär.

2-nji goşundyda Baş potratçynyň Kömekçi potratçy amala aşyrylan hyzmatlar boýunça çykdajylarynyň sanawy we Kömekçi potratçy tarapyndan öz güýçleri bilen ýerine ýetirilýän gurluşyk gurnama işleriniň möçberlerinden göterim hasabyndaky tölegler beýan edilýär.

3-nji goşundyda Baş potratçy bilen Kömekçi potratçynyň arasynda baglaşylan kömekçi potrat işlerini ýerine ýetirmek üçin nusgalyk şertnamanyň teksti berlen.

4-nji goşundyda bolsa, şertnama baglaşýan taraplaryň şertnamasyna goşulýan resminamalaryň nusgalary beýan edilýär.

Baş potratçynyň Kömekçi potratçylary bilen özara gatnaşyklary hakyndaky Düzgünnamany doly we dogry ýerine ýetirmek möhüm ähmiýete eýedir.

*Amanmyrat BEGJIKOW,
Türkmenistanyň Gurluşyk we binagärlik ministrliginiň Usulyýet,
nyrh emele getirij we çykdajy ölçegleri
döwlet müdirliginiň hünärmeni*

COMMENTS TO THE «REGULATION ABOUT RELATIONS BETWEEN GENERAL CONTRACTORS AND SUBCONTRACTORS»

This Regulation composing general provisions, eight parts and four schedules has been developed in accordance with the Decrees of the Presidential of Turkmenistan, the state legal acts and the tasks set in compliance with new working conditions in the national economy. The article deals with the content of each part of this document, in particular, the procedure and terms of signing subcontracts, the issues of supplying building materials, products and equipment for installation and other special construction works, the conditions of performing work, job safety and others, as well as the content of scheduled to the above Regulation.

КОММЕНТАРИИ К «ПОЛОЖЕНИЮ О ВЗАИМООТНОШЕНИЯХ ГЕНЕРАЛЬНОГО ПОДРЯДЧИКА С СУБПОДРЯДЧИКАМИ»

Данное Положение, состоящее из общих положений, восьми частей и четырех приложений, разработано в соответствии с постановлениями Президента Туркменистана, нормативными правовыми актами государства и задачами, определенными новыми условиями работы национальной экономики. В публикации разъясняется суть каждой части данного документа – в частности, порядок и сроки заключения контрактов на субподрядные работы, вопросы обеспечения монтажных или других специальных строительных работ материалами, продукцией и оборудованием, условия выполнения работ, охрана труда и т.д., а также раскрывается содержание приложений к вышеуказанному Положению.

HAZARYŇ KENARYNDA SYÝAHATÇYLYK WE DYNÇ ALYŞ ÝERLERINI GURAMAK BOÝUNÇA BINAGÄRLIK - MEÝILNAMALAŞDYRYLYŞ IŞLARI



Türkmenistanyň döwlet Garaşsyzlygyna eýe bolmagy netijesinde ýurdumyzda syýahatçylyk işini kadalaşdyrmak we ýurduň taryhy, medeni mirasyny dikeltmek üçin giň mümkinçilikler döredi. 2007-nji ýylda hormatly Prezidentimiz Gurbanguly Berdimuhamedowyň başlangyjy boýunça düýbi tutulan «Awaza» milli syýahatçylyk zolagy Türkmenistanyň syýahatçylyk işiniň ösüşiniň aýdyň subutnamasy-na öwrüldi. Munuň özi göwrümi we maýa goýum möçberi boýunça ägirt uly taslama bolmak bilen, amatlylygyň hem-de hyzmatyň halkara üllülerine laýyk gelýän hilini we derejesini üpjün etmäge gönükdirilen dünýä derejeli syýahatçylyk zolagydyr [1].

Häzirki döwre çenli bu ýerde meýilleşdirilen 60 myhmanhananyň 20-si, çagalar sagaldyş merkezleri, birnäçe restoranlar, çayhanalar guruldy. Olaryň köpüsi uzynlygy 7 kilometre barabar bolan gämi gatnawly Awaza derýasynyň ýakasynda ýerleşýär. Şeýle hem, bu ýerde binagärlik çözüdi boýunça ajaýyp Kongresler merkezi guruldy. Syýahatçylyk zolagny gurmagyň ikinji nobatdaksynyň çäklerinde onuň meýdany 5 müň gektara çenli artdy. Geljekde Hazaryň kenarynda 10-15 şypahana we dünýä derejeli myhmanhanalar gurlar. Bu ýerde dynç alyş we şüweleň merkezleri bolan akwaparklaryň, ýaht we sport klublarynyň, restoranlaryň, dynç alyş merkezleriň, dürli oýun toplumlaryň, söwda merkezleriniň gurluşygyna aýratyn ähmiýet berilýär. Awazanyň çäginde şüweleň merkezi bolan akwaparkyň we okeanariumyň, kiçi awtosport bilen meşgullanmak üçin karting we golf merkezleriniň, supermarketleriň, welotrekleriň, delfinileriň, planetarileriň, kinoteatryň, attraksionly seýilgäh-

leriň gurluşygy babatda döwlet derejesinde çözümler kabul edildi.

Hormatly Prezidentimiziň başlangyjy bilen «Awaza» milli syýahatçylyk zolagynyň ösüşini nazarlaýan düýpli taslamanyň çäklerinde häzirki zaman şypahana hyzmatynyň dürli ugurlary göz önünde tutuldy. Zolakda umumy meýdany 50 inedördül kilometrden gowrak bolan tebigy syýahatçylygy guramaga niýetlenen ýeri bölüp bermek meýilleşdirilýär. Şu maksat bilen Hazaryň kenarynda 2 müň gektara golaý ýer saýlanyp alyndy.

Awaza özüniň ajaýyp düzümi bilen syýahatçylaryň ünsüni özüne çekýär. Türkmenbaşy häheriniň golaýynda halkara derejeli howa menziliň terminaly ýerleşýär. Ol Awazada syýahatçylyk pudagynyň girdejililigini artdyryp, täze iş orunlarynyň döremegini, ilatyň ýaşayyş-durmuş derejesiniň ýokarlanmagyny artdyrrar. Hazaryň kenaryndaky syýahatçylyk zolagynyň taslamasy 2020-nji ýylda çenli üç tapgyrda durmuşa geçiriler.

Balkan welaýaty syýahatçylaryň ünsüni özüne çekýän başga-da birnäçe desgalara baýdyr. Hazaryň kenaryndan 60 kilometr uzaklykda «Gadymy Dehistan» döwlet taryhy-medeni goraghanasy ýerleşýär. Bu ýerde onlarça arheologiya we binagärlik ýadygärdikleri jemlenendir. Olar bu künjegiň gadymy taryhyna we orta asyrlarda milli gurluşyk sungatynyň ýokary derejesine şaýatlyk edýär [2]. Munuň özi halkara syýahatçylygyny ösdürmek üçin ägirt uly geljegi açyp, «Awaza» milli syýahatçylyk zolagyna gelýän adamlaryň sanynyň artmagyna mümkinçilik döredýär. Orta asyr Dehistanynyň saklanyp galan ýadygärlikleri diňe bir

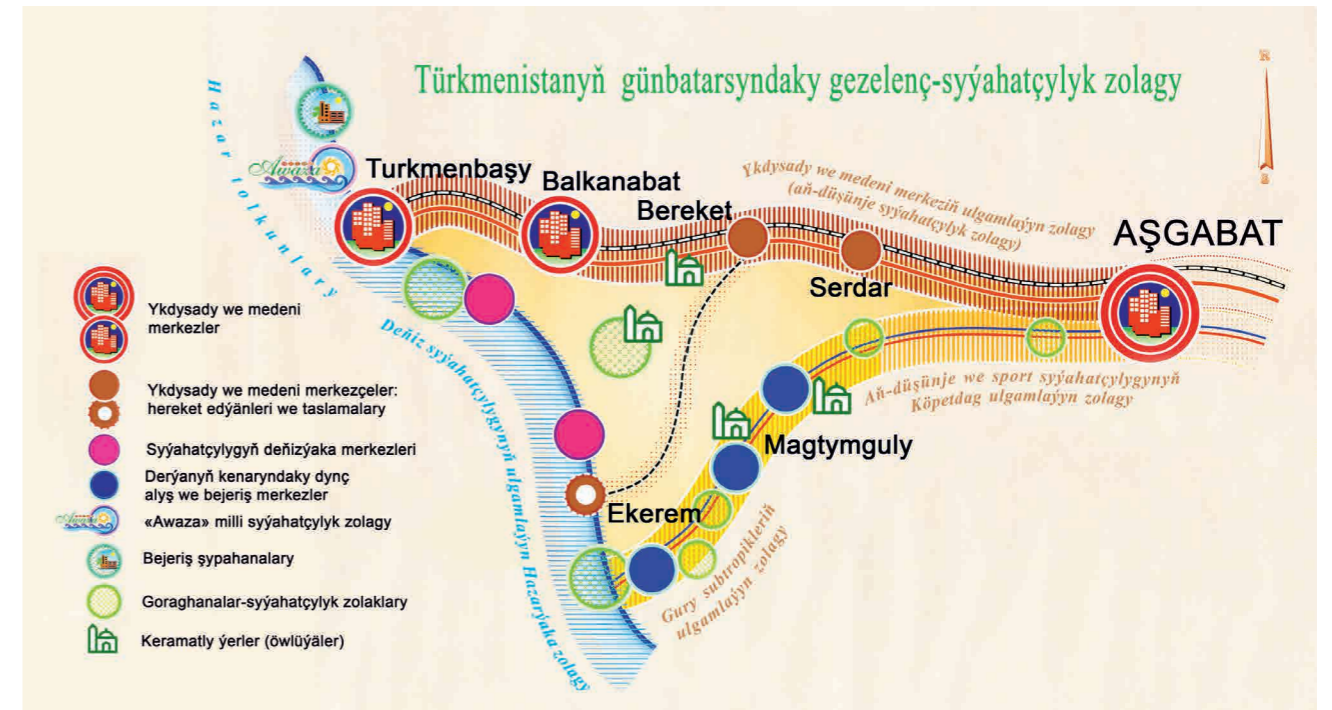

syýahatçylaryň we zyýaratçylaryň däl, eýsem, arheologlaryň we dikeldiş işini alyp barýanlaryň hem ünsüni özüne çekýär.

Bu ýerler zyýaratçylar üçin hem myhmanhana hyzmatynyň kemala getirilmegini şertlendirýär. Orta asyr Dehistanynyň çäginde Maşat ata, Magtymguly etrabynda Şibli baba, Magtym Muezzim, Şyh Öwezberdi, Şyh Attar, Paryh şyh, Serdar etrabyňyň çäginde Parawbibi, Türkmenbaşy etrabynda Gözli ata, Ärsary

baba ýaly keramatly ýerler zyýaratçylygyň ösmeginiň esasy şerti bolup durýar. Bu ýerlere her günde köp sanly zyýaratçylar gelýärler. Şunuň bilen baglylykda, bu künjeklerde hyzmatyň arassaçylyk we medeni kadalara laýyk gelýän ýokary hilini üpjün etmek zerurlygy ýüze çykýar. Şonuň ýaly-da, bu ýerde degişli toplumlary ýerleşdirmek üçin taslamalaryň işlenip taýýarlanylmagy zerur bolup durýar. Bu ýerlerde desga gurlanda, öňi bilen yerli ýagdaýy, onda bar bolan





áýratynlyklary göz öňünde tutmak zerur. Ady agzalan mukaddes ýerleriň her biriniň ýanynda naharlanmak, dynç almak üçin zerur şertleri özünde jemleýän toplumlar, ulag ýollaryny çekmek, aragatnaşyk ulgamyny ýola goýmak möhümdir [4].

Medeni-syýahatçylyk toplumlarynyň taslamalaryna syýahatçylara hyzmat edýän işgärler üçin niýetlenen jaýlardan başga-da, meýdan muzeýlerini we arheologiya ekspedisiýalary üçin zerur bolan jaýlary gurmaklyk,

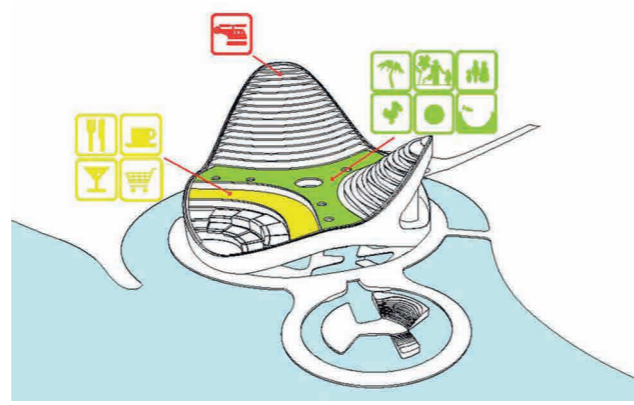

täze gurulýan desgalaryň ähmiýetini artdyrmak bilen, olaryň taryhy künjeginiň bir bölegine öwürilmegini üpjün eder [3].

Häzirkirki zaman syýahatçylyk we zyýaratçylyk merkezleriniň döredilmegi taryhy ýadygärlikleri aýawly saklamak we jahankeşdelere hyzmat etmek ýaly mümkinçilikleri özünde jemleýän bir bitewi ulgamyň döredilmegine ýardam eder. Şunlukda, bu pudagyň durmuş-ykdysady netijeligi ýokarlanar we düzüme goýberilýän serişdeleriň möçberleri artar. Bu bolsa, arheologiya we dikeldiş işleriniň ýokarlanmagy bilen bir hatarda, jahankeşdeler üçin amatly şertleriň döredilmegini, ýerli ilatyň iş bilen üpjünçiliginiň artmagyna mümkinçilik berer.

Şeýlelikde, binagärligiň möhüm wezipeleri durmuşa geçirilip başlanar. Munuň özi diňe bir jemgyýetiň ähmiýetliligini artdyrmak bilen çäklenmän, eýsem, häzirkirki döwürüň talaplaryna, adamlaryň isleglerine laýyk gelýän durmuş ulgamynyň ösdürilmegine giň ýol açar.

Jennet BAÝRAMOWA,
arhitektör.



Edebiýat

1. Awaza – syýahatyň hazynasydyr. Aşgabat, 2013.
2. Mämmedow M. Dehistanyň binagärlik medeniýeti. Aşgabat, 2014.
3. Терминология рекреационного градостроительства (Организация, планировка и застройка курортов, мест отдыха и туризма). Москва, 1987.
4. Фоминых И.Л. Основы проектирования туристских, гостиничных и ресторанных комплексов. Владивосток, 2007.

ARCHITECTURAL AND PLANNING OBJECTIVES OF ORGANIZING NEAR-CASPIAN TOURIST ATTRACTIONS AND PILGRIMAGE PLACES

Based on the example of arranging the «Avaza» National Tourist Zone and other significant vacationist, pilgrim and tourist attractions in Balkan velayat (Archaeological Park «Ancient Dekhistan», and a number of the local Islamic sacred places), the issues of creating the new class tourist and pilgrimage centers are under consideration. According to the author, they will form a single system that would combine recreation, architectural monuments' preservation and tourist service activities. Socioeconomic efficiency of such centers is to encourage the tourist businesses' investments in the infrastructure, as well as in archaeological and restoration work. This will promote the improvement of comfort conditions for visitors and create prerequisites for the local population's better employment. Thus,

the main aims of architecture can be achieved, including the organization of aesthetically impressive and functional public zone that would be of great social value, be consonant with the spirit of the times and meet the people's real needs.

АРХИТЕКТУРНО-ПЛАНИРОВОЧНЫЕ ЗАДАЧИ ПО ОРГАНИЗАЦИИ МЕСТ ТУРИЗМА И ОТДЫХА В ПРИКАСПИИ

На примере создания Национальной курортной зоны «Аваза» и других существенных объектов притяжения туристов и отдыхающих в Балканском вельяте (Археологический парк «Древний Дехистан», ряд местных исламских святынь) рассматриваются вопросы создания туристических и паломнических центров нового типа. По мнению автора, они позволят сформировать единую систему, объединяющую рекреацию, сохранение архитектурных памятников и обслуживание путешественников. Социально-экономическая эффективность таких центров заключается в повышении интереса туристического к вложению средств в инфраструктуру, а также археологические и реставрационные работы. Это будет способствовать улучшению комфортности пребывания визитеров и создаст предпосылки для роста занятости местного населения. Таким образом, может быть достигнута главная задача архитектуры – организация не только эстетически выразительного и функционального общественного пространства, но и социально оправданного, отвечающего духу времени и реальным потребностям людей.

GOZGALÝAN WE GOZGALMAÝAN EMLÄKLER

Berkarar döwletimiziň bagtyýarlyk döwründe hormatly Prezidentimiz Gurbanguly Berdimuhamedowyň parasatly ýolbaşçylygynda ýurdumyzyň kanunçylygy milli we halkara hukugynyň kadalaryna laýyklykda kämilleşdirilýär. Türkmen halkynyň geçmişinde milletiň döp-dessuryna laýyk hasaplanyp, biziň günlerimize gelip ýeten ahlak kadalary döwletimiziň kanunçylyk namalarynyň mazmunyny beýan etmekde giňden peýdalanylýar. Ýurdumyza jemgyýetiň we döwletiň iň gymmatly hazynasy hasaplanýan raýatlaryň hukuk düşüneliligini ýokarlandyrmakda birnäçe işler geçirilýär [4].

Türkmenistanyň kanunçylygyna laýyklykda, aňry çägi gutarnykly kesgittenmedik möçberlerde edinip bolýan, ahlak kadalaryna garşy gelmeýän, raýatlaryň, şeýle hem edara görnüşli taraplaryň eýeläp, peýdalanylýan, ygtyýar edip bilýän, maddy däl eşretlerine raýat hukugynda emläk diýlip düşünilýär.

Emläk manysy örän giň düşüňjedir. Emläk öz nobatynda gozgalýan we gozgalmaýan bölekler bolup bolar. Buhgalterçilik hasaba alnyşy we hasabatlylyk nukdaý-nazaryndan seredeniňde, edara görnüşli tarapyň çalt könelýän we arzan bahaly emlägi, şeýle hem bir ýyl we ondan köp wagt hyzmat edýän, gymmat we arzan bahaly gozgalýan hem-de gozgalmaýan emläkleri bar [5].

Biziň ata-babalarymyz daşymyzy gurşap alan janly tebigata uýgunlaşyp, aň-düşünjesiniň kämilleşip başlan döwürlerinden bäri tebigy şertlere görä ýaşamak üçin dürli ýaşayş jaýlaryny gurupdyrlar. Öňki döwürlerde häzirkiki Türkmenistanyň çäklerinde çalt gurup hem-de söküp, ygynap bolýan öýler gurlupdyr we ýaşalypdyr [1].

Ata-babalarymyza hemişelik ýaşayş jaýy hökmünde hyzmat eden ak öýlerini öz nobatynda häzirkiki zamanyň esasy daýanç sütünlere demirden bolup, raýatlaryň hemişelik ýaşamak üçin niýetlenen ýaşayş jaýlary, öýleri ýaly gozgalýan hem-de gozgalmaýan emläklere degişli etmek bolar. Sebäbi, türkmen ak öýleriniň esasy daýanç nokatlaryny emele getirýän tärimini we beýleki serişdelerini islege görä ulaltmak ýa-da kiçeltmek mümkinçiligi bardyr. Tärim laýyklykda, uk bilen tüýnük sazlanyp, ak öýler ilki gurlan ýerinden başga ýere göçürilende, raýat hukugynyň düşüňjesine görä, onuň haýsy obýektlere degişlidigini soňky gurlan ýerindäki ýerleşýän görnüşini bilen kesgittäp bolýar. Türkmenistanyň raýat kanunçylygyna laýyklykda, haçan-da ak öýüň ilki we soňky gurlan ýerindäki görnüşini, ýaşayş meýdany we beýlekiler öňkisi ýaly şol bir ölçegde durkuny saklan bolsa, ol öý gozgalýan emläk diýip hasap edilmege degişli bolup durýar.

Mälüm bolsy ýaly, häzirkiki zamanyň tehniki kadalaryna laýyk hasap edilýän, raýatlaryň hemişelik ýaşamak üçin niýetlenen ýaşayş jaýlaryny we öýlerini bina etmegiň

gurluşyk pudagynda dürli usullary ulanylýar. Esasy daýanç sütünlere demirden bolup, her bir sütün aralyklarynyň örtgisi dürli gurluşyk materiallaryndan bina edilýän ýaşayş jaýlaryny we öýlerini gozgalýan hem-de gozgalmaýan emläklere degişli diýip hasap etmek üçin, öýüň ýer bilen pugta baglanyşyklylygyny ýa-da dældigini nazara almak zerur. «Ýer uçastoklary, ýerastynyň uçastoklary, aýrybaşga suw obýektleri we ýer bilen pugta baglanyşykly zatlaryň hemmesi, ýagny özläriniň niýetlenilişine laýyk zyýan ýetirmän orunlaryny üýtgetmek mümkin bolmadyk obýektler, şol sanda tokaýlar, köp ýyllyk açaşlar, jaýlar, desgalar gozgalmaýan zatlar degişlidir» [2].

Häzirkiki döwürde ýurdumyza raýatlaryň bagtyýar ýaşamak üçin niýetlenip gurulýan ýaşayş jaýlarynyň gurluşygynyň düzümi giňden ýaýran demir-beton, mono-

lit, kerpiç ýaly böleklerden durýar. Raýatlaryň hemişelik ýaşamak üçin bina edilýän şeýle ýaşayş jaýlary, öýler gozgalmaýan emläkler bolup durýar. Türkmenistanyň gurluşyk kadalaryna laýyklykda bina edilip, raýatlaryň hemişelik ýaşamak üçin niýetlenen ýaşayş jaýlarynyň, öýleriň, beýleki binalarda ýerleşýändigine garamazdan, ýaşayş jaýlary, öýleri diýlip hasap edilen obýektleriň ählisi gozgalmaýan emläklere degişlidir. Bu barada kanunçylyk namalarynda şeýle diýilýär: «Ýaşayş jaýy gozgalmaýan emläk bolup, raýatlaryň hemişelik ýaşamagy üçin ýaramly bolmalydyr we Türkmenistanyň kadalaşdyryjy hukuk namalary bilen bellenen arassaçylyk, enjamlaýyn hem-de beýleki kadalara we ölçeglere laýyk gelmelidir» [3].

Sözümizi jemläp aýdanymyza, Türkmenistan döwletimizde ýaşayş jaýlary we öýler raýatlaryň bagtyýar ýaşamak üçin niýetlenendir. Ýurdumyza jemgyýetiň hem-de döwletiň iň gymmatly hazynasy adamdyr.

Toýly ÇARYÝEW,

Türkmenistanyň Jemagat hojalygy ministrliginiň ýaşayş jaý biržasynyň hukuk maslahatçysy

Edebiýat

1. Türkmen diliniň sözlügi. – Aşgabat, TYA-nyň neşirýaty, 1962.
2. Türkmenistanyň Gurluşyk kadalary., Ýaşayş jaýlary, TGIK 2.08.01-06. – Aşgabat, 2006.

MOVABLE AND IMMOVABLE PROPERTIES

Much work is carried out in the country to develop a legal awareness among citizens. In this regard, the publication provides concepts of movable and immovable properties, as well as criteria for differentiation. For example, the white yurts in which our ancestors lived can be classified as both movable and immovable properties. A number of factors should be considered to determine their certain classification in a particular case. Modern houses, built in accordance with the Construction Standards of Turkmenistan and designed for permanent residence of our citizens, are classified as real estate, the article's author explains.

ДВИЖИМОЕ И НЕДВИЖИМОЕ ИМУЩЕСТВО

В стране проводится большая работа по формированию правового сознания граждан. В этой связи в публикации приводятся понятия движимого и недвижимого имущества, а также критерии их дифференцирования. Так, например, белые юрты, в которых жили наши предки, можно отнести как к движимости, так и к недвижимости, и чтобы определить, к какому объектам они относятся в конкретном случае, необходимо учесть ряд факторов. Современные дома, построенные в соответствии со Строительными нормами Туркменистана и предназначенные для постоянного проживания наших граждан, квалифицируются как недвижимое имущество, поясняет автор статьи.



BETON ÖRTGILI GIDROTEHNIKI DESGALARY ARASSALAMAK ÜÇIN GURLUŞ

Garaşsyz, hemişelik Bitarap Türkmenistan Watany-myzyň paýtagty Aşgabat şäheri hormatly Prezidentimiz Gurbanguly Berdimuhamedowyň taýsyz tagallalary netijesinde aýdyň keşbe eýe bolýar [1].

Mälim bolşy ýaly, adamzat ýaşayşy üçin suw möhüm ähmiýete eýedir we ol ilatyň köp ýaşayan ýerleri bolan uly şäherlerde has hem zerurdyr. Suw diňe bir azyk serişdesi bolman, eýsem ony ulanylyşy örän köpugurlydyr we şol sanda, ilatly ýerlerde mikroklimat döretmekde zerurdyr. Bu maksatlar bilen baglylykda, Aşgabat şäherinde gurlan köp sanly suw çüwdürümleri bilen bir hatarda, beton örtgi gidrotehnikisi desgany hem mysal hökmünde görkezme bolar.

Gidrotehnikisi desgalarda suwuň akysy pes ýa-da çasly bolanda, wagtyň geçmegi bilen onda suw kerebi emele gelýär. Gidrotehnikisi desgany wagtal-wagtal arassalamasam, suw kerebi desgany tutuşlaýyn örtýär. Şeýlelikde, onuň sanitar we estetiki görnüşi üýtgeýär.

Aşgabat şäheriniň içinden geçýän, uzynlygy 11 kilometrdan gowrak bolan, şähre özboluşly görk berýän gidrotehnikisi desga hem ýokarda agzalan desgalaryň görnüşine degişlidir. Bu gidrotehnikisi desgany kada laýyk saklamak üçin şäheriň degişli gulluklary ony ýylda iki-üç gezek suw kerebinden arassalaýarlar. Arassalamaklyk gidrotehnikisi desganyň aýry-aýry böleklerini suwdan boşadylan ýagdaýda, esasan köp zähmeti talap edýän el güýji bilen ýerine ýetirilýär.

Gidrotehnikisi desganyň suwuny boşatmazdan ony arassalamaklygy mehanizmlaşdirmek işi ýeňilleşdirip, el güýjini ulanmaklygy azaldyp we işiň ýerine ýetirilishindäki çykdaýjylary düýpli kemeldip biler.

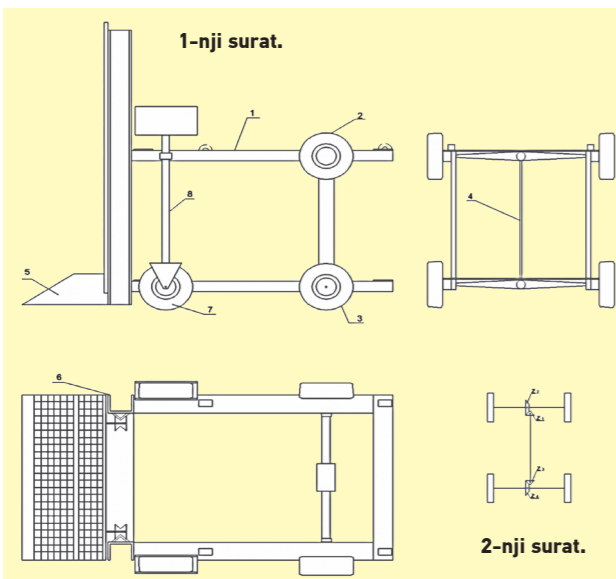

Şeýlelik bilen, agzalan işi mehanizmlaşdirmek meselesi wajyp bolup durýar.

Şonuň üçin hanasy beton örtgili gidrotehnikisi desganyň suwuny boşatmazdan, ony maşynlaryň kömegi bilen arassalap bolar ýaly mehaniki gurluş teklipl edilýär.

Teklip edilýän gurluş gidrotehnikisi desgany aras-salajak maşyn üçin suwasty bölek bolup, ol hereketi üstünde ýerleşdirilen maşynan alýan, suwda hereket edýän we suw kerebini kesmek we ýygnamak üçin abzaly bolan gurluşdyr.

Gurluşyň (platformanyň) üstünde ýerleşdirilýän maşyn hökmünde kiçi ýükleýji maşyn ýa-da kiçi göwrümlü ters susakly ýeňil eskawator hyzmat edip biler.

Suwasty bölek suwuň üstündäki maşynyň gurluşyna hiç hili özgertme girizmegi talap etmeýän, gidrotehnikisi desganyň beton örtgili düýbi boýunça hereket edýän tigirli platformadyr.

1-nji suratdan görnüşi ýaly, platforma üstünde ýerleşdirilen maşynyň tigirinden hereketi kabul ediji tigirden (2), platformany herekete getiriji tigirden (3), 1-nji tigirden 2-nji tigre hereketi geçiriji waldan (4), suw kerebini kesiji we ýygnaýjy çolpydan (5), çolpyny ugrukdyryjy ramadan (6), platformany öwürmäge mümkinçilik berýän tigirden (7), öwrüji waldan (8) ybarat.

2-nji suratda mehanizmiň kinematiki çyzgysy görkezilen.

3-nji suratda mehanizmiň işleýşi teklipl edilýän gurluşyň platformasynda ýükleýji maşyn ýerleşdirilen ýagdaýda şekillendirilen.

Ýükleýji maşynyň eýerdiji tigirleri gurluşyň hereketi kabul ediji tigirleriniň üstünde, ýükleýji maşynyň eýeriji (öwrüji) tegirleri platformany tigr bilen birikdirýän walyň ujundaky çarçuwanyň içinde oturar ýaly ýagdaýda goýup berkidilýär.

Ýükleýji maşyn işledilende, onuň eýerdiji waly tigirleri herekete getirýär. Ondan hereket sürtülmäniň kömegi bilen, gurluşyň hereketi kabul ediji tigrini 1-e (1-nji surat) geçirýär. Kabul ediji tigirden hereket Z1,Z2 dişli tigirleriň we walyň üsti bilen (2-nji surat) platformany hereketlendiriji tigrini 3-e geçirýär. Gurluş ýükleýji maşyn bilen bilelikde, öňe hereket edýär. Gurluşyň ugrukdyryjy çarçuwasy (6) boýunça süýşýän çarçuwasynda berkidilen çolpy (5) öňünden çykan kerepleri kesýär we ýygnaýar. Çolpy dolandan soň sürüji ýükleýji maşynyň çarşagyny ýokary göterýär. Maşynyň çarşagy çolpuly çarçuwa bilen birikdirilenligi sebäpli, doldurylan çolpy hem ýokary – suwuň ýüzüne galdyrylýar we suwuň ýüzünde ýerleşdirilen başga platforma geçirilýär.

Teklip edilýän gurluşyň kinematikasyna we oňa täsir edýän güýçlere seredeliň [2].

2-nji suratda:

$$i_{um} = i_1 \cdot i_2 = \frac{Z_1 \cdot Z_4}{Z_2 \cdot Z_3} \quad (1)$$

Şol bir maşynyň bar bolan böleklerini ulanyp, mehanizmi yönekeýleşdirmek üçin Z1=Z3; Z2=Z4 kabul etmek bolar. Onda hereketi kabul ediji tigriň aýlaw ýyglygy bilen platformany herekete getiriji tigriň aýlaw ýyglygy meňzeş bolar.

Gurluşy herekete getirýän maşynyň eýerdiji tigirlerindäki ýagdaýyny T diýip, belleýäris. Tigirdäki töwerek boýunça täsir edýän güýç:

$$F_{t1} = \frac{2T_1}{D_1} \quad (2)$$

D1 – maşynyň eýerdiji tigriniň diametri.

Maşynyň tigrini bilen hereketi kabul ediji tigriň arasyndaky sürtülme güýji:

$$F_3 = Q \cdot f \quad (3)$$

Q – maşynyň hereketlendiriji (eýerdiji) tigirlerine düşýän agramy.

f – maşyny hereketlendiriji we gurluşyň hereketi kabul ediji tigirleriniň arasyndaky sürtülme koeffisiýenti.

Gurluşyň hereketi kabul ediji tigriniň aýlanmagy üçin şu şerti ýerine ýetmeli:

$$F_{t2} \leq F_s \quad (4)$$

Hereketi kabul ediji tigirleriň walyndaky towlaýjysy:

$$T_2 = F_s \cdot \frac{D_2}{2} \quad (5)$$

D2 – hereketi kabul ediji tigirleriň diametri.

Platformany herekete getiriji tigriň walyndaky towlaýjysy:

$$T_3 = T_2 \cdot i_{um} \cdot \eta \quad (6)$$

n – kinematiki zynjyryň peýdaly täsir koeffisiýenti.

Platformany herekete getiriji tigirdäki töwerek-leyin güýç

$$F_{t3} = \frac{2T_3}{D_3} \quad (7)$$

D3 – platformany hereketi getiriji tigriň diametri.

Ft3 – güýç platformanyň hereket etmegindäki garşylyk güýçleri we suw kerebini kesmek we ýygnamak üçin gerek bolan güýçleriň jeminden kiçi bolmaly däldir.

Gerek bolsa, Ft3 güýji umumy geçirijilik sany ýokarlandyrmagyň we platformany herekete getiriji tigriň diametrimini üýtgetmegiň hasabyna ýokarlandyryp bolar.

Netije

Beton örtgili gidrotehnikisi desgalary suwdan boşatmazdan, bar bolan maşynlaryň kömegi bilen arassalamak üçin mehaniki gurluş teklipl edilýär.

Mehaniki gurluş, suwüsti böleginde ýerleşdirilen esasy maşyn bilen hereketlendirilýän degişli enjam bilen üpjün edilen platforma görnüşinde ýerine ýetirilýär.

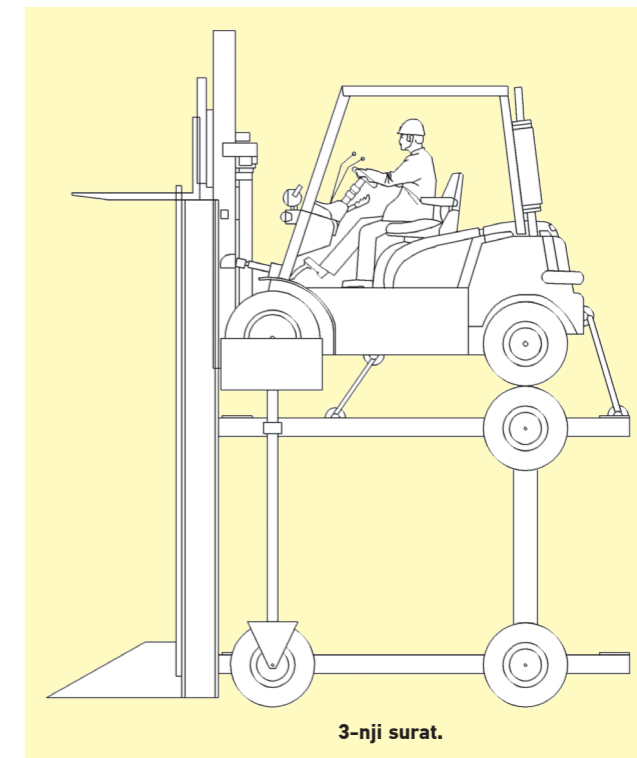

3-nji surat.

Gurluşy işletmek üçin esasy maşynyň gurnawyna hiç-hili özgertme girizilmeyär.

Gurbangeldi GYLYÇDURDYÝEW,
Türkmen döwlet binagärlik - gurluşyk institutynyň dosenti,
tehniki ylmlaryň kandidaty

Edebiyat

1. Gurbanguly Berdimuhamedow. Suw – ýaşayşyň we bolçulygyň çeşmesi. – Aşgabat, Türkmen döwlet neşirýat gullugy, 2015.
2. Aşyrow B., Gylýaçdurdyýew G. Maşynlaryň detallary. – Aşgabat, 2012.

THE DEVICE FOR CLEARING OF THE HYDRAULIC ENGINEERING CONSTRUCTIONS REVETTED WITH CONCRETE, OF VEGETATION

The hydraulic engineering constructions revetted with concrete if at them speed of a current of water is insignificant or they are intended for water accumulation, grow with vegetation and clearing demand. The device representing an underwater platform with the corresponding equipment and set in motion by the basic machine, a platform being on a surface part is offered. For device work modification of a design of the basic machine is not required.

УСТРОЙСТВО ДЛЯ ОЧИСТКИ ГИДРОТЕХНИЧЕСКИХ СООРУЖЕНИЙ, ОБЛИЦОВАННЫХ БЕТОНОМ, ОТ РАСТИТЕЛЬНОСТИ

Гидротехнические сооружения, облицованные бетоном, если у них скорость течения воды незначительна или они предназначены для накопления воды, зарастают растительностью и требуют очистки. Предлагается устройство, представляющее собой подводную платформу с соответствующим оборудованием и приводимое в движение основной машиной, находящейся на надводной части платформы. Для работы устройства не требуется внесение изменений в конструкцию основной машины.

GURLUŞYKDA IŞLERIŇ WE IŞÇI HÜNÄRLERIŇ HÜNÄR DEREJESINI KESGITLEMEK

Hormatly Prezidentimiz Gurbanguly Berdimuhamedowyň ýolbaşçylygynda Berkarar döwletimiziň bagtyýarlyk döwründe ähli ugurlar bilen bir hatarda, ýurdumyzyň gurluşyk we binagärlik ulgamy hem uly ösüslere eýe bolýar.

Häzirki döwürüň şertlerinde gurluşyk pudagynda işleriň we işçi hünärleriň bitewi tarif-hünär derejesini kesgitlemek möhüm ähmiýete eýedir. Şol jähetden, Türkmenistanyň Gurluşyk we binagärlik ministrliginiň Usulyýet, nyrh emele getirij we çykardajy ölçegleri döwlet müdirligi tarapyndan bitewi tarif-hünär derejesini kesgitleýji maglumatnama işlenilip taýýarlanylýar. Bu iş gurluşykda milli çykardajy-ölçeg binýadyny emele getirmegiň çäklerinde, Türkmenistanyň Prezidentiniň 1998-nji ýylyň 20-nji oktýabryndaky «Önümçilik pudaklarynyň işçileriniň tarif bellemesi we zähmete hak tölenmesi barada» 3924 belgili Kararyna we Türkmenistanyň Ykdysadyýet we ösüş ministrliginiň 1998-nji ýylyň 7-nji dekabrynda tassyklan «Önümçilik pudagynyň kärhanalarynda meşgul bolýan işgärleriň tarifkasiýasynyň Tertibine» laýyklykda alnyp barylýar.

Gurluşykda işleriň we işçi hünärleriň bitewi tarif-hünär derejesini kesgitleýji maglumatnamany işläp taýýarlamak gurluşyk işleriniň tehnologiýasynyň üýtgemegi, önümçilikde ylmy-tehniki ösüşiň, hünär derejesiniň talaplarynyň ýokarlanmagy, işçileriň umumy bilim we ýörite taýýarlygy, hili, önümiň içkerki we daşarky bazarlarda bäsleşige ukyplylygy, şeýle hem gurluşykda zähmetiň düzüminiň üýtgemegi bilen baglydyr. Bitewi maglumatnama laýyklykda, işçi hünärleriň tarif-hünär derejesini kesgitleýji

häsiýetleri 2-nji derejeli tarif torunda ulanylýar: Olar şu aşakdakylardyr:

1. Kesgitli zähmet çäginde anyk zähmet işini ýokary hilli ýerine ýetirmek üçin işgärleriň tarif-hünär derejesine iň az talaplary;

2. Zähmet işiniň sanawy, şeýle hem olary ýerine ýetirmek üçin bilimleriň, başarnyklaryň we endikleriň bolmagy.

Gurluşykda işleriň we işçi hünärleriň bitewi tarif-hünär derejesini kesgitleýji maglumatnama 94 sany hünäri öz içine alýar.

Hünär derejesiniň häsiýetleri «Hünär derejesi» (işleriň derejesi), «İşleriň häsiýetleri», «Bilmeli zatlary» ýaly birnäçe bölümlerden ybaratdyr.

«Hünär derejesi» anyk zähmet işiniň çäginde işçileriň kesgitlenen hünärleri we wezipeleri boýunça zähmetiň aýratynlyklary bilen bagly we kadalaşdyryjy resminamalarda bellenen, işçiniň hünär derejesine goşmaça talaplary öz içine alýar.

«İşleriň häsiýetleri» zähmet işiniň çäginde zähmet hyzmatlarynyň sanawyny, şeýle hem olary ýokary hilli ýerine ýetirmek üçin bilimleri, başarnyklary we endikleri öz içine alýar.

«Bilmeli zatlaryň» atly bölümi işçiniň ýörite bilimine bildirilýän esasy talaplary, şeýle hem düzgünnamalary, gollanmalary we beýleki resminamalary, usullary hem-de serişdeleri ulanmagyň düzgünlerini bilmegi öz içine alýar.

Şu talaplar işgäre zähmet işini ýerine ýetirmäge rugsat berilende we onuň hünär derejesine baha berilende hökmany ýagdaýda göz önünde tutulýar.

Tarif-hünär derejesini kesgitleýji häsiýetler boýunça göz önünde tutulan işlerden başga, iş çalşygy kabul etmek we tabşyrmak, işe öz wagtynda taýýarlanmak, iş enjamy, gurallary talabalaýyk hem-de gurat ýagdaýynda saklamak, şeýle-de bellenen tehniki resminamalar toplumyny ýöretmek bilen bagly işleri ýerine ýetirýärler.

Işçi hünär derejesini kesgitleýji häsiýetler göz önünde tutulan işleri berjaý etmekden başga-da, derejeleri belli bir derejede ýokary bolan işçiler bilen bilelikde, olaryň ýerine ýetirýän işlerine gatnaşýar. Derejeleri has ýokary bolan işçiler bilelikde iş alnyp barlan halatlarynda, derejeleri pesräk bolan işçilere ýolbaşçylyk edýärler. Mysal üçin, 1-nji derejeli açaç ussasy 2-nji derejeli açaç ussasy bilen bilelikde arassa pollary düşeme işine gatnaşýar, bu iş maglumatnamada 2-nji derejä degişli edilendir.

Işgärlere hünär derejeleri (tarif derejeleri) hünär derejesini kesgitleýji häsiýetlerde görkezilen talaplar boýunça bilimene, başarnygyna we endiklerine gabat gelýän bahalary esasynda berilýär.

Işçileriň hünärlerine tarif bellemesini geçirmek üçin kärhanalarda aşakdaky düzümdäki hemişe hereket edýän hünär derejesini kesgitleýji toparlar döredilýär:

- İş beriji ýa-da onuň ynanylan wekili (kärhananyň ýolbaşçysy ýa-da onuň runbasary, toparnyň başlygy);
- baş inžener (inžener);
- düzüm bölümleriniň (gulluklarynyň) ýolbaşçylary;
- kärkeşler arkalaşygynyň guramasynyň wekilleri.

Hemişe hereket edýän hünär derejesini kesgitleýji toparlaryň düzümi iş berijiniň (kärhananyň ýolbaşçysynyň) buýrugy bilen tassyklanylýar. Hemişe hereket edýän hünär

derejesini kesgitleýji toparlaryň iş tertibi iş beriji tarapyň tassyklan Düzgünnamasy bilen kesgitlenilýär.

Hünär derejesini kesgitleýji toparlaryň işi protokol bilen resmileşdirilýär, onda tarif bellemesiniň netijeleri beýan edilýär. Onda baha goýulýan resminamalarda Bitewi tarif-hünär derejesini kesgitleýji maglumatnama laýyklykda berlendigi diýlip görkezilýär. Şeýlelikde, berlen dereje işçiniň zähmet depderçesine ýazylýar.

Eger-de, işçi birnäçe hünäre erk edýän bolsa, onda hünär derejesi erk edýän her hünärine aýratynlykda berilýär we şu ýagdaýda, buýrukda we zähmet depderçesine hökman «utgaşdyrylan hünär» diýen bellik edilýär. Tarif bellemesini geçirmegiň jogapkärçiligi iş berijiniň (kärhananyň ýolbaşçysynyň) üstüne ýüklenýär.

Wagt hasabynda zähmete hak tölenýän işçileriň hünär derejesini ýokarlandyrmak degişli derejeleriň çylşyrymly işleriniň bardygyna esaslanmak bilen amala aşyrylyp bilner.

Häzirki döwürde zähmet çekýän ýaş hünärmenlere öwrenmek, döredijilikli işlemek we gurmak üçin ähli şertler döredilýär. Hormatly Prezidentimiziň gurluşykda we binagärlikde geçirýän düýpli özgertmeleri gönüden-göni gurluşygyň we binagärligiň ähli pudaklarynda ýokary derejedäki ösüşi gazanmaga gönükdirilendir. Bu işleriň ählisi halkymyzyň ýaşayyş derejesini we hal-ýagdaýyny has-da ýokarlandyrmaga aýdyň hyzmat edýär.

Şemşat ORAZDURDYÝEWA,
Türkmenistanyň Gurluşyk we binagärlik ministrliginiň Usulyýet, nyrh emele getirij we çykardajy ölçegleri döwlet müdirliginiň Zähmet boýunça harçlamalaryň ölçegleri müdirliginiň başlygy

DEFINITION OF QUALIFICATION LEVEL OF CONSTRUCTION WORKS AND WORKING PROFESSIONS

In modern conditions of intensive development of the construction industry definition of qualification level of working professions and work performed is particularly relevant, the article's author writes. In this context, the Ministry of Construction and Architecture of Turkmenistan develops the Uniform Tariffs and Qualification Directory, necessary in view of changes in building technologies and the content of work in this area, increasing qualification requirements, and other factors. The tariff category is assigned to workers by the Qualifications Commission through assessment of their knowledge and professional skills in accordance with the requirements specified in the Uniform Directory, which included 94 professions. The article briefly introduces the readers to its content.

ОПРЕДЕЛЕНИЕ КВАЛИФИКАЦИОННОГО УРОВНЯ СТРОИТЕЛЬНЫХ РАБОТ И РАБОЧИХ ПРОФЕССИЙ

В современных условиях интенсивного развития строительной отрасли актуальное значение имеет определение квалификационного уровня рабочих профессий и выполняемых работ, пишет автор статьи. В данном контексте Министерство строительства и архитектуры Туркменистана разрабатывает Единый тарифно-квалификационный справочник, создание которого обусловлено изменением строительных технологий и содержания труда в этой сфере, повышением квалификационных требований и многими другими факторами. Тарифный разряд присваивается рабочему квалификационной комиссией путем оценки его знаний, умений и навыков согласно требованиям, указанным в Едином справочнике, вообравшем в себя 94 профессии. Публикация кратко знакомит читателей с его содержанием.



«OGUZNAMALARDA» OGUZ TÜRKMENLERINIŇ AK ÖÝLERI

Türkmenleriň öý, jaý gurluşygy özüniň gözbaşyny gadymyýetiň çuňluklaryndan alyp gaýdýar. Bu medeniýeti öwrenmek hormatly Prezidentimiz Gurbanguly Berdimuhamedowyň taýsyz tagallalary netijesinde geçmiş taryhymyza çuňňur sarpa goýulýan Berkarar döwletimiziň bagtyýarlyk döwründe möhüm ähmiýete eýedir. Şu jähetden, oguz türkmenleriniň ak öýleri hakynda söhbet açmak hem möhümdir.

Dünýäde adamzat döräli bäri ýasalan zatlaryň iň gadymysy, ajaýyby we täsini türkmenleriň ak öýleri diýsek, ýalňyş bolmasa gerek. Emma onuň dörän wagty, anyk ýaşy, ulanylyp başlanan döwri barada kesgittli maglumat ýok. Muňa garamazdan, gadymy edebi çeşmeler türkmen ak öýleriniň nesilbaşymyz Oguz han döwründe hem bolandygyny beýan edýär. Muňa dünýä edebiyatynyň altyn hazynasyna giren «Oguznama» we oguznamaçylyk däbi esasynda döredilen eserlere ýüzlenmek arkaly dolý göz ýetirmek mümkindir.

Oguz ýaşayş durmuşyndan söhbet açýan «Oguznamanyň» Pariž şäherinde saklanýan nusgasynda, Salar Baba Gulaly ogyly Harydarynyň eserinde we döreýiş taryhy VI asyr bilen senelenýän «Gorkut ata» şadessanynda türkmen ak öýleri baradaky maglumatlara nazar salalyň.

«Oguznamanyň» Pariž nusgasynda ak öý hakda şeýle maglumat bar: «... Ol (Oguz) ýolda bir uly öý gördi, bu öýüň tüýnügi kümüşden, gapysy demirden, gulplydy» [2, 68 s].

Şeýle mysaly asly Nusaýdan bolan türkmen taryhçysy Salar Baba Gulaly ogyly Harydarynyň 1555-1556-njy ýyllarda döreden «Oguznamasynda» hem görmek bolýar. Onda şeýle diýilýär: «Oguz ýeňiş gazanandan soň, gaýdyp gelip, bir altyn öý dikip, onda tabynlaryna toý bermeklerini buýurdy» [3, 8 s].

«Gorkut ata» eseriniň «Bugaç han Derse han oglunyň boýy» bölümünde hem öý hakdaky maglumata duş gelýäris. Onda Bugaçaň edermenligi üçin ony mübärekmäge gelen pähimdar Gorkut ata oglanyň kakasyna: «Altyn

başly ak öý bergin, bu oglana kölgä bolsun – erdemlidir!» [1, 31 s] diýýär.

Eseriň «Baý Bugra beg ogyly Bamsy Birek boýy» bölümünde hem ak öý ýatlanyp geçilýär. Onda toýa gelen Birek Gazanyň toýuny gutlap şeýle diýýär: «Hatar-hatar ak öýli, teble-teble şabaz atly, ýanynda ýag dökülen bol nygmatly hemme ýigit arkasy... Gutly bolsun döwletini!» [1, 80 s].

«Gorkut ata» eserindäki ýene bir boýda türkmenleriň toýlarynda aýry-aýry myhmanlar üçin niýetlenip ak öý tutmak däbiniň bolandygy we onuň manysy aýdylýar.

Ak öý iňňän gadymy döwürlerden, tä biziň günlerimize çenli dünýä arhitekturasynyň belent ýyldyzy bolup gelipdir. Dünýä arhitekturasynyň düýbünü tutujy hasaplanýan, biziň eýýamymyzdan öňki I asyrdan ýaşap öten Mark Witruwiniň «Arhitektura hakda on kitap» diýen ensiklopedik eserinde jaý gurmakda öňe sürülýän talaplaryň ählisi türkmenleriň ak öýüniň gurluşygyna gabat gelipdir. Ol berkligi, elýeterliligi, seýsmiki ýagdaýa durnuklylygy, howa şertlerine uýgunlaşmaga ukyplylygy we ýene-de birnäçe ýagdaýlar bilen baglanyşyklydyr.

Gadymy döwürlerde ak sähralarda biri-birine badalga bolup uzalyp gidýän ak öýli obalara ata-babalarymyz «Türkmenleriň ak üzükli şäheri» diýipdirler. «Ak öýüň gapysy gönüburçly dörtburçlyk, tärimler trapesiýa, onuň gözenekleri üçburçlyk ýa-da parallelogram, tüýnügi ýarym şar, çagarygy düzýän uklaryň ýerleşşi, gradus bölünüşleri, esasyňyň tegelek, tüýnükden aşagynyň kesik konusy ak öýi geometriki şekilleriň jemlenen nusgasy diýip atlandyrmaga esas berýär» [2, 99 s].

Häzirki döwürimizde türkmenleriň belent başly ak öýleri ylmyň täze gazananlaryny durmuşa dolý ornaşdyrmak bilen berk, owadan we kämil görnüşde ýasalýar. Muňa mysal hökmünde Mary şäheriniň 2015-nji ýylda türki dünýäsiniň medeni paýtagty diýlip yglan edilmeginiň jemleri, hemişelik Bitaraplygymyzyň şanly

20 ýyllygy mynasybetli bu gadymy toprakda geçirilen dabaralarda açylan «Türkmeniň ak öý» binasyny buýsanç bilen görkezmek bolar. Bu ak öý jaýgurluşyk sungatynyň nusgawy eseri hökmünde dört müňe golaý adamyny bir supranýň başynda jem edip, Gahryman Arkadagymyzyň taýsyz tagallasy bilen bagtyýarlyk döwründe gadymy oguz nesilleriniň iň oňat däpleriniň durmuşa ornaşdyrylýandygynyň aýdyň beýanyna öwürüldi.

Atamyrat ŞAGULYÝEW,
«Türkmenistanyň Gurluşygy we binagärligi» žurnaly

Edebiyat

1. Gorkut ata. – Aşgabat, 1990.
2. Öräýew A. Geçmişden eşidilýän ýaň. – Aşgabat, 1992.
3. Oguznama. – Aşgabat, 2001.

WHITE YURTS OF THE OGHUZ TURKMENS

Study of the Turkmen people's building culture is one of the urgent tasks set before the modern architectural science. In this context, the article's author pays particular attention to the white yurts, the history of their origin, characteristic features of this durable, practical and adapted to local conditions housing, referring to the «Oghuznama», «Gorkut ata» epics and other sources. Today, the white yurts are among the main decorations during national holidays, symbolizing unity and hospitality of the Turkmen people, the publication noted.

БЕЛЫЕ ЮРТЫ ТУРКМЕН-ОГУЗОВ

Изучение строительной культуры туркменского народа является одной из актуальных задач современной науки об архитектуре. В этом контексте автор статьи уделяет особое внимание белым юртам, истории их происхождения, характерным особенностям этого прочного, практичного и адаптированного к местным условиям жилища, ссылаясь при этом на эпосы «Огузнама», «Горкут ата» и другие источники. Сегодня белые юрты служат украшением национальных празднеств, символизируя единство и гостеприимство туркменского народа, отмечается в публикации.



TÜRKMENLERDE ÖÝ ÜÇIN ÝER SAÝLAP ALMAK DÄBI

Türkmenleriň baý taryhy we medeni geçmişi bar. Halkymyzyň medeniýetiniň we sungatynyň ösmegine saldamly goşant goşan binagärler asyrlaryň dowamynda dürli maksatly binalary gurmaga ussatlygy bilen uly şöhrata eýe bolupdyrlar. Bu ussatlygyň başlangyjy gadymy geçmişe uzap gidýär. Ata-babalarymyz geçmişte bina we ýaşayyş jaýlaryny gurmakçy bolanlarynda, gurluşyk ýerine içgin çemeleşipdirler. Muny halkymyzyň öý gurmak üçin ýer saýlap almak däpleri hem beýan edýär.

Geçmişde ýaşamak üçin iň amatly ýerler uly derýalaryň boýundaky hasylly ýerler hasap edilipdir. Çöl-

lük ýerleriň ilaty hem öz gezeginde bu meselede suwly çeşmelerden uzakda bolmazlyga çalşypdyrlar. Dag etek etraplaryň mes toprakly ýerleri mallar üçin bol-telki öri meýdanlary bolup hyzmat edipdir. Olar gyşlaglary dag ýel-lerinden goralýan uly bolmadyk derelerde ýerleşdirmäge çalşypdyrlar. Daglarda ösýän tokaýlyklar ýaşayyş jaýlaryny, hojalyk gurluşygyny alyp barmak üçin serişde bolup hyzmat edipdir.

Ata-babalarymyz öý gurmak işinde mes toprakly ýeriň bolmagy üçin aladalanypdyrlar. Bu barada türkmenleriň bir böleginiň XVI asyryň aýagyna Hytaýa göç edişini



gürrüň berýän «Salyrlaryň göçüş taryhy» atly eserini ýatlap geçeliň. Samarkandyň çäklerinden çykyp, olar özlere bilen mukaddes topragyň we suwuň belli bir mukdaryny alyp gidipdirler. Täze ýerlere göçüp gelip, olar öz ýany bilen alyp gaýdan zatlarynyň ýerli toprak we suw bilen agramyny deňäp, uly we kiçi terezilerde çekip görüpdirler. Haçanda olar Otuzdag diýen ýere ýetenlerinde, mukaddes topragyň we suwuň agramy ýerli suwuň we topragyň agramy bilen deň gelipdir. Şeýlelikde, türkmenler şol ýerde ornamak karayna gelipdirler [1].

Türki halklaryň köpüsünde ýerleri saýlap almak köplenç ýagdaýda, degişli dessurlar we yrymlar bilen utgaşykly edilipdir. Meselem, olar paltany halanylan ýere zyňypdyrlar, eger ol ýiti ýüz tarapy bilen ýere çümse, onda muny oňatlyga ýorupdyrlar. Yrymlaryň iň giň ýaýran usuly käse zyňmak bolupdyr. Eger zyňlan käsäniň agzy

ýokary bolsa, onda yrymyň netijesi gowy hasap edilipdir. Halk arasynda «Yryma ynanan yrylmaz» diýen ynançdan ugur alypdyrlar.

Geçmişde topragyň guraksydygyny ýa-da ýokary derejede çyglydygyny bilmek üçin hem yrymlardan peýdalanypdyrlar. Aý täze doganda içi suwly käse goýlupdyr. Bir aýdan soň oňa syn edipdirler, eger käsede suw galan bolsa, şol ýerde öý gurmak mümkin hasaplanypdyr.

Jaý gurmak üçin ýeriň ýagdaýy beýleki birnäçe usullar bilen hem kesgittenilipdir. Meselem, taýak bilen ýerde çukurjyk edipdirler we oňa bir bedre suw guýupdyrlar. Birnäçe wagtdan soň çukurjykda suwuň bardygyny ýa-da ýokdugyny barlapdyrlar, bu ýeriň gurak ýa-da batgalykdugyny ýüze çykarmaga ýardam edipdir [2].

Şundan soň jaý gurmak ýa-da ak öý dikmek üçin anyk ýer kesgittenilipdir. Bu maksat bilen köplenç haýwanlaryň



ýa-da mör-möjekleriň özlerini alyp baryşlaryny synlapdyrlar [3]. Meselem, olar ýeriň ýagdaýyny atyň özüni alyp barşy bilen kesgitleýdirlär. Eger at toýnagý bilen ýeri peşäp başlasa, onda şol ýerde öý gurlupdyr. Ata-babalarymyz atlaryň gudratly güýje eýedigine ynanydylar.

Oturymlý ýaşayş jaýyny gurmaklyk, ýer almak düzgüni bilen durmuşa geçirilipdir. Geçmişde haýsydyr bir sebäp bolmasa, ýeri gazmak gadagan edilipdir.

Öý gurmak işi diňe sähetli günlere goýlupdyr. Öý gurmaga başlamazdan ozal obanyň ýaşajylary ýaşullara sala salypdyrlar, olar öý eýelerine degerli maslahatlary beripdirler. Bu işde öý gurýana köpçülik bolup ýardam etmek meselesi ara alnyp maslahatlaşylypdyr.

Öý gurlansoň, öý eýesi toý tutup, hödür-kerem edipdir. Şanly wakany dabaralandyrmak üçin öýüň tüýnugin-den ýaglyklary asyp goýupdyrlar. Ýaş ýigitler gezekli-gezegine ýaglyga towsupdyrlar. Dabara gatnaşýanlar öý eýesine täze jaýynda bagtly durmuşy arzuw edipdirler. Gyzlar iki ujy tüýnüge berkidilen hiňňildikde uçupdyrlar. Käbir etraplarda täze ak öý dikilende, tüýnuginiň daşynda horazyň, kähalatlarda tawus guşuň ýüpek mata ýa-da hala çekilen şekilini asypdyrlar. Täze öýleriň gapylary adatça günorta ýa-da günorta-günbatara bakdyrylypdyr.

Türkmen ussatlarynyň binagärlik – gurluşyk babatdaky däpleri dünýä mirasynyň gymmatlygydyr. Bu gymmatlyklary öwrenmek häzirkä döwürümizde uly ähmiýete eýedir.

Serdar ATDAÝEW,

TYA-nyň Arheologiya we etnografiya institutynyň esasy ylmy işgäri, taryh ylmlarynyň kandidaty

Edebiyat

1. Тенищев Э.Р. Саларские тексты. Москва, 1964. с.122.
2. Алексеев Н.А. Ранние формы религии тюрко-язычных народов Сибири. Новосибирск, 1980. С. 40.
3. Ширлиев Ч. Туркменский алабай. Ашхабад, 2010. С.163.

TRADITIONS OF SELECTING THE LOCATION FOR DWELLING AT THE TURKMEN

Building traditions always occupied special place in culture of the Turkmen people. When building homes, the Turkmen carefully selected the place for the future construction. This place was supposed to be clean, provide easy access to water sources and protected to the most possible extent. The procedure of selecting a place of settlement comprises the identification of terrain's landscape features, and the concrete land on which a home should be built. Such views were based on household and economic considerations. The fertile lands located along the rivers were considered the most convenient for accommodation. People tried to select small valleys, well protected from winds by the mountains as the locations for their winter settlements. The mountain forests provided abundant material necessary for construction of dwellings and household buildings. Summer settlements, on the contrary, were located in more open spaces where the wind was a necessary condition for successful livestock management. Once a specific area was determined, a house was built or a yurt was installed.

ТРАДИЦИИ ВЫБОРА МЕСТНОСТИ ДЛЯ СТРОИТЕЛЬСТВА ЖИЛИЩА У ТУРКМЕН

Строительные традиции занимали особое место в культуре туркменского народа. При возведении жилища туркмены очень внимательно относились к самому месту будущей постройки. Это место должно было быть чистым, удобно расположенным по отношению к источникам воды и по возможности защищенным. Процедура выбора места для поселения включает в себя выявление ландшафтных особенностей территории и конкретного участка под строительство. В основе подобных представлений лежат хозяйственно-экономические соображения. Самыми удобными для проживания считались плодородные земли вдоль рек. Зимние поселения старались располагать в небольших долинах, хорошо защищенных от ветров горами. Растущий в горах лес служил материалом для строительства жилищ и хозяйственных построек. Летние поселения, наоборот, размещались на более открытых пространствах, где ветер был необходимым условием для успешного содержания скота. После того как определяли конкретный участок, начиналось строительство дома или установка юрты.

«TÜRKMENISTANYŇ GURLUŞYGY WE BINAGÄRLIGI» ŽURNALYNDA ÇAP EDILJEK MAKALALARA BILDIRILÝÄN TALAPLAR

1. Makalalarda gurluşyk we binagärlik ulgamynda gazanylýan üstünlikler, ýetilen sepgitler giňişleýin açylyp görkezilmelidir. Maglumatlar ylmyň we tehnikanyň soňky gazananlaryna laýyk gelmelidir. Olar takyk, ygtybarly we esaslandyrylan bolmalydyr.

2. Ylmy makalalarda awtorlar bu ugur boýunça ýerine ýetiren işleri, alan netijeleri düşnükli, logiki yzygiderlikde ýazmalydyrlar. Makala gerekli suratlar, çyzgylar, tablislalar, kanunlar, kesgitlemeler, täze düşüňjeler bilen üpjün edilmelidir we ýerine ýetirilen beýleki işler bilen deňeşdirilip, bu işiň olardan tapawudy, aýratynlyklary açylyp görkezilmelidir.

3. Beýleki awtorlardan alnan maglumatlara hökmany suratda degişli salgylanma berilmelidir.

4. Sitirlenýän işlere salgylanmalar tekstde berilýär. Salgylanmalar inedördül ýaýlarda, edebiyatlaryň sanawyndaky degişli san görnüşinde berilýär (meselem [1]). Çykgyt görnüşindäki salgylanmalara ýol berilmeyär. Sitatalardan peýdalanylýanda çeşmäniň sahypasyny görkezmek hökmandyr. (meselem [3, 17 c].)

5. Gurluşyk boýunça makala giriş, esasy we jemleýji bölümlerden ybarat bolmalydyr.

6. Awtorlar makalalaryny we 0.5 sahypadan ybarat iňlis, rus dillerindäki gysgaça beýanyňyň elektron görnüşini, şeýle hem, bir nusgada çap edilen görnüşini žurnalyň redaksiýasyna tabşyrmalydyr.

7. Makalanyň soňunda awtorlar familiýasyny, adyny, atasynyň adyny, işleýän edarasynyň salgysyny hem-de iş we öý telefon belgilerini, elektron poçtasynyň salgysyny görkezmelidir.

8. Žurnala berilýän makala birinji gezek çap edilýän bolmaly.

9. Makalanyň teksti Times New Romanda, 14 şriftde, ýarym gara reňkde, tekstiň inine görä sahypanyň ortasyna simmetrik görnüşde ýerleşdirilip, 5 sahypadan köp bolmaly däl. Oňa tablislalar, edebiyatlar we gysga beýan girýär.

10. Her surat (fotosurat, karta, diagramma, tablisa we ş.m.) aýry faýlda jpg ýa-da tif formatda goşulmalydyr. Suratlar san bilen belgilenmelidir hem-de aşagynda olara degişli ýazgylar ýazylmalydyr (olaryň sany 5-den köp bolmaly däl). Tekstdä her surata salgylanma bolmalydyr.

11. Suratlaryň aşagyndaky ýazgylar, tablislaryň san belgileri we atlary Times New Romanda 12-lik şrift bilen

ýazylmaly. Mysal üçin: 2-nji tablisa sözi tablisanyň ýokarky sag burçunda ýazylmaly. Ondan aşakda sahypanyň ortasynda göni, ýarym gara setir harpy bilen tablisanyň ady ýerleşdirilmeli. Tablislalar tekstiň gyraky çäginde geçmeli däl. Tablislaryň (olaryň umumy sany 3-den geçmeli däl) makalanyň tekstinde berilmelidir we olar tekstde salgylanmalydyr.

12. Makalanyň tekstinde formulalar ýazylýanda, halkara ulgamynda (SI) kabul edilen fiziki birlikleri we belgileri ulanylmalydyr, onda ulanylýan belgileri düşündirmelidir.

13. Eger-de, görkezilýän edebiyatda awtorlaryň sany dörtten köp bolsa, onda birinji üç familiýa getirilip, yzandan «we başgalar» diýlip görkezilmelidir. Salgylanýan edebiyatlaryň awtorlarynyň familiýalary, salgylanýan edebiyatynyň ady, onuň haýsy şäheriň neşiratynda haçan çapdan çykandygy örän anyk bolmalydyr.

14. Makalalar tabşyrylmazdan öň, şol makalany getirýän edaranyň (ylmy-barlag institutlaryň, Türkmenistanyň Ylymlar akademiýasynyň, ýokary okuw mekdepleriniň we beýleki ylm ojaklarynyň) Alymlar geňeşiniň ygna-gynda alymlar tarapyndan ara alnyp maslahatlaşylyp, «Türkmenistanyň Gurluşygy we binagärliگی» žurnalynda çap etmäge mynasypdygy baradaky tassyklanýan beýanyň göçürmesi hem-de gizlin maglumatlaryň ýokdugy we çap etmek mümkindigi baradaky ykrar haty (ekspert netijesi) bolmalydyr.

15. Edebiyat diňe makalanyň esasy tekstinde salgylanýan işlerden düzülmelidir. EDEBIYAT sözi makalanyň esasy teksti tamamlanandan soňra iki setir geçirip, sahypanyň ortasynda ýarym gara harplar bilen ýazylmalydyr. Edebiyat sanawyndaky hemme işler elipbiý tertibinde berilmelidir.

16. Hemme gysgaltmalaryň we abbreviaturalaryň, umumy kabul edilenlerinden başgalarynyň tekstde birinji gezek duş gelen ýerinde düşündirilişi ýazylmalydyr.

17. Ylmy makalanyň annotasiýasy (0.5 sahypadan ybarat) makalanyň gysgaça mazmunyny beýan etmeli, barlaglaryň esasy netijelerini görkezmeli.

Tabşyrylan makalalar ýokarda görkezilen talaplary ödemese, redaksiýanyň olary yzyna gaýtarmaga hukugy bardyr.



Hytaýdaky täze belent bina

Binagärler Gaosin senagat etrabyňyň işewür durmuşyny alamatlandyryan nyşany döretmegi maksat edinip, Hytaýyň Nançan şäherinde 285 metr beýkligi bolan Jingxi Greenland Zifeng diňini gurdy. Gan derýasynyň kenarynda ýerleşen 56 gatly bu bina häzirkiz zamanyň ähmiýetli desgasyna öwrüldi.

Binanyň aşaky iki gatynda dürli dükanlar we edara otaglary ýerleşýär. Ondan ýokarda söwda meýdançalary, çayhana, kinoteatr we banket zallary bar. Ýokarky 20 gatda belent binanyň göwrüminiň şekilini suratlandyryan üç gatly aýnasy bolan «Uly penjiriler» myhmanhanasy ýerleşýär. Munuň özi – binanyň edara otaglaryndan myhmanhana ulgamyna geçmäge şert döredýär. Onuň üçeginde Nançanyň günbatarynda ýerleşýän Köne şäheriň gözelligine syn etmek üçin ýörite, açyk syn ediş meýdançasý bar. Binanyň umumy meýdany 210 müň inedördül metre barabardyr.

Jingxi Greenland Zifeng diňiniň aýratynlygy diňe bir «Uly penjiresinde» däl-de, eýsem, onuň daşky görnüşiniň çözügünde, ýagny, alýumin materiallaryndan edilen gözenekden durýanlygyndadyr. Ol binanyň eýwanyny gün şöhlesinden gorayar. Owunjak, ak ýaşyk geçirijileri aňsamlaryna bu diňiň ýagtylandyrylyşyny üpjün edýär.



Seuldaky «Dior» dükany

Fransiýaly binagär Kristian de Portzampark Günorta Koreýanyň paýtagtynda modalar öýi üçin «Dior» dükanyny gurdy. Ol şäheriň Kannamgu etrabynda emele geldi we birnäçe iri modalar öýi dükanlarynyň üstüni ýetirdi. Bu binanyň göni burçly görnüşü köçäniň beýleki binalar bilen sazlaşyp gitmegini üpjün edýär. Dükanyň esasy göwrümi her biriniň ölçegi 6 x 20 metr bolan aýna plastikden edilen 11 sany ak panelden ybaratdyr. Olaryň çylşyrymly we sazlaşykly keşbi ak nah matany ýada salýar.

Dükanda iki paneliň arasy esasy girelge üçin açyk goýlupdyr. Ol ýokarsynda metal gözenekden edilen häzirkiz zaman keşiklik ötügi ýatladýan şekile eýedir. Dükanyň üçeginde çayhana ýerleşýär. 6 gatly binanyň döwrebap bezeginden, söwda meýdançalaryndan başga-da, amerikaly binagär Piter Maranonyň işläp taýýarlan VIP salony we galereýasy ýerleşýär.



Fransiýadaky «Evronews» teleýaýlymyň täze binasy

Fransiýanyň Lion şäherinde Evronews ýaýlymyň täze halkara ştab-kwartirasy açyldy. Onuň taslamasyny Jakob-MacFarlane býurosy taýýarlady. Täze bina ozalky senagat zolagy bolup, häzirkiz döwürde dürli ugurlar boýunça gurluşygyň alnyp barylýan ýerine öwürülen etrapda ýerleşýär. Bu ýerdäki gurluşyklaryň hemmesi özboluşlylygy bilen tapawutlanýar. Olaryň iň ajaýypalarynyň we özüne çekijileriniň biri bolsa, Jakob-MacFarlane firmasynyň «Mämişi klubydyr». Ol 2010-njy ýylda guruldy. Şu ýyl bolsa, onuň ekiz taýy-Evronews ýaýlymyň ştab-kwartirasy döredildi.

Ştab-kwartira Rambo derýasynyň kenarynda ýerleşýär. Bu adaty bolmadyk bina iki iri deşigi bolan gözenekli bezege eýedir. Onuň iki sany deşigi daş-töwerege syn edýän gözler, dünýä wakalaryny bellige alýan Evronews ýaýlymyň žurnalistlerine çalymdaşdyr. Yaşyl alýumin panelleriň sazlaşygyndan edilen daşky görnüşü binagärleriň pikirine görä, derýadaky suwuň reňkiniň öwürşegini emele getirýär. Bu binanyň bezegini suratkeş Fabrice Hyber ýerine ýetirdi. Onuň pikiriçe, yaşyl reňk aragatnaşygy şekillendirýär. Binanyň daşky görnüşindäki reňkler bolsa, suw akymyny we tolkunyny owazyny şekillendirýär.

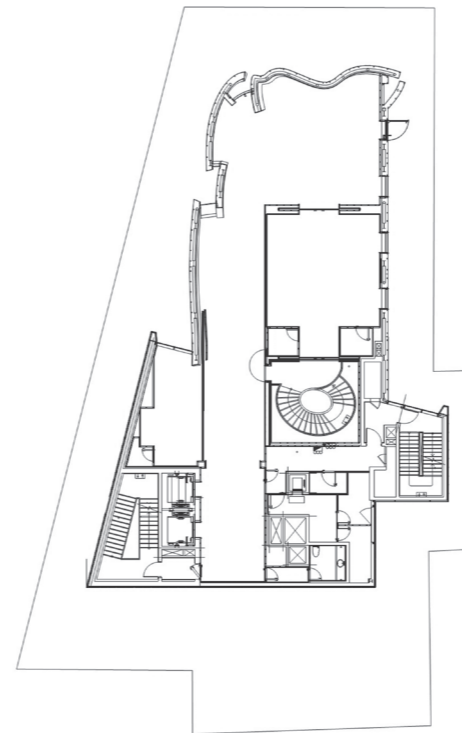

Binanyň keşbi örän ähmiýetlidir. «Keşdelenen» paneller eýwany günüň gyzgynlygyndan gorayar. Iki gözi aňladýan deşikler bolsa, binanyň aşaky gatynyň howasyny çalyşýar. Onuň ýokarky açyk bölegi binanyň ýagtylygyny we arassa howasyny üpjün edýär. Teleýaýlymyň 800 işgäri bir wagtyň özünde binanyň daş-töweregingäki balkonlarda dynç alyp bilýärler.

Binanyň birinji gatynda jemgyýetçilik otaglary, ikinji gatda 24 iş orny bolan tazelikler bölümi, ýokarky gatlarda teledüýdüler ýerleşýär. Binanyň üçeginde dürli ölçegdäki hemra antenalarynyň 23-si bar. Binanyň umumy göwrümi 50 x 30 x 30 metre barabardyr. Binany gurmak üçin 50 million ýewro harçlandy. Onuň 30 milliony gurluşyga, 20 milliony hem enjamlara sarp edildi.

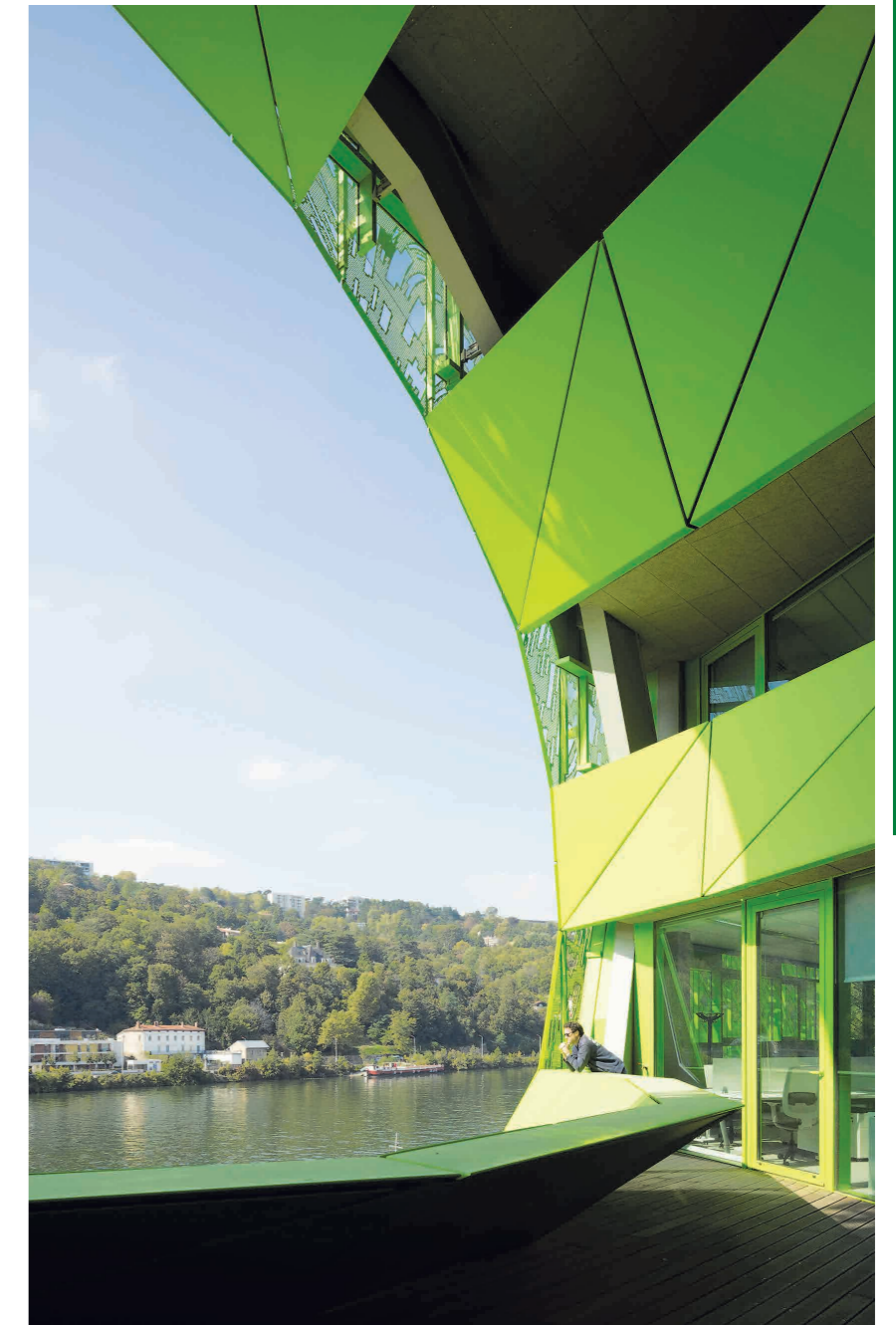
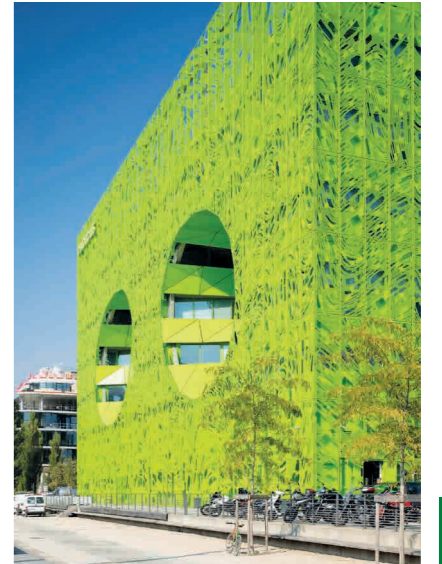

Žurnal Türkmenistanda neşir edilýän
ylmy žurnallaryň we neşirleriň
sanawyna goşuldy.

TÜRKMENISTANYŇ GURLUŞYGY we BINAGÄRLIGI

Jemgyýetçilik-syýasy we ylmy žurnaly

Baş redaktor
Ýazgül EZIZOWA

Redaksiýanyň geňeş agzalary:

Çary AMANSÄHEDOW
Baýrammyrat ATAMANOW
Abdyrahym AŞYROW
Wladimir GASANOW
Ata GURBANLYÝEW
Sapargeldi DAŇATAROW
Annageldi ESENOW
Muhammet MÄMENOW
Ruslan MYRADOW
Aşyr ÝAZDURDYÝEW
Agajuma ZAKIROW

Redaksiýanyň salgysy:
744036, Türkmenistan,
Aşgabat şäheri,
Arçabil şaýoly, 84.
Telefonlary:
(+99312) 34-06-42, 34-02-79.
Faks: 34-06-42
E-mail: arhit_magazine@mail.ru
Indeksi: 78009

Golýazmalar, fotosuratlar yzyna gaýtarylmaýar
hem-de
olara jogap we syn berilmeýär.

Ýygnamaga berildi – 30.10.2015
Çap etmäge rugsat edildi – 27.01.2016
Neşir N4
Sany–10000.
A–88501.
Ölçeği 60x84 1/8
Ofset usulynda çap edildi.
Çap listi 5.
şertli reňkli ottisk 7.
Hasap neşir listi 7.9.
Sargyt N92.

Žurnalyň çap edilişiniň
hiline Türkmenistanyň
Metbugat merkezi jogap berýär.
Tel.: 39-95-36



MAZMUNY

MILLI GURLUŞYK - BINAGÄRLIK IŞLERINIŇ TÄZE NUSGALARY.....	1
«TÄZE ZAMANYŇ» GURLUŞYKLARY.....	8
TOPH GAZ GEÇIRIJISINIŇ TASLAMASYNYŇ DURMUŞA GEÇIRILMEGIŇE BADALGA BERILDI.....	10
DAŞOGUZDA AÇYLAN TÄZE DESGALAR.....	12
MOLDOWALY ÇAGALARA TÜRKMENISTANDAN SOWGAT..	14
ŞÄHERGURLUŞYK IŞLARI ÝOKARY ÖSÜŞLERE BESLENÝÄR..	18
GURLUŞYKDA BAŞ POTRATÇY BILEN KÖMEKÇI POTRATÇYNYŇ ÖZARA GATNAŞYKLARYNYŇ KADALAŞDYRYLYŞY.....	20
HAZARYŇ KENARYNDA SYÝAHATÇYLYK WE DYNÇ ALYŞ ÝERLERINI GURAMAK BOÝUNÇA BINAGÄRLIK - MEÝILNAMALAŞDYRYLYŞ IŞLARI.....	22
GOZGALYAN WE GOZGALMAÝAN EMLÄKLER.....	26
BETON ÖRTGILI GIDROTEHNIKI DESGALARY ARASSALAMAK ÜÇIN GURLUŞ.....	28
GURLUŞYKDA IŞLERIŇ WE IŞÇI HÜNÄRLERIŇ HÜNÄR DEREJEŞINI KESGITLEMEK.....	30
«OGUZNAMALARDA» OGUZ TÜRKMENLERINIŇ AK ÖYLERI..	32
TÜRKMENLERDE ÖY ÜÇIN ÝER SAÝLAP ALMAK DÄBI.....	34
«TÜRKMENISTANYŇ GURLUŞYGY WE BINAGÄRLIGI» ŽURNALYNDA ÇAP EDILJEK MAKALALARA BILDIRILÝÄN TALAPLAR.....	37
DÜNYÄ BINAGÄRLIGI.....	38